

REGULAMENT **pentru organizarea și desfășurarea** **Campionatului la sportul aplicativ al pompierilor și salvatorilor**

CAPITOLUL I **DISPOZIȚII GENERALE**

1. Campionatul de sport aplicativ al pompierilor și salvatorilor (în continuare – Campionat), se desfășoară anual de către Inspectoratul General pentru Situații de Urgență (în continuare – Inspectorat), având ca obiectiv principal dezvoltarea și perfecționarea aptitudinilor și deprinderilor specifice necesare intervențiilor în situații de urgență și excepționale.

2. Campionatul se desfășoară pe stadioane sau terenuri sportive cu iarbă/gazon și pistă de zgură sau alt material rezistent. Nu sunt admise terenurile din beton/asfalt, cu excepția probei «Pista cu obstacole și sporire a rezistenței Cross Fit».

CAPITOLUL II **ORGANIZAREA CAMPIONATULUI**

3. Campionatul se organizează în două etape, teritorială și națională.

4. Etapa teritorială, se organizează în cadrul celor 10 Direcții situații excepționale, 2 Direcții regionale căutare-salvare și 5 Detașamente salvatori și pompieri, conform Anexei nr.1 la prezentul Regulament, cu participarea a câte o echipă din fiecare unitate din subordine.

5. Etapa teritorială se organizează și desfășoară, de regulă, în perioada 01 iunie – 20 august, pe parcursul a 2 zile consecutive.

6. Cu cel puțin 10 zile înainte de începerea etapei teritoriale, organizatorii vor transmite participanților programul și locul desfășurării competiției.

7. Etapa națională se organizează și desfășoară pe parcursul a 3 zile consecutiv, cu participarea a optsprezece echipe, după cum urmează:

7.1. **10 echipe** - câștigătoare la etapa teritorială din cadrul direcțiilor situații excepționale;

7.2. **5 echipe** - câștigătoare la etapa teritorială din cadrul detașamentelor salvatori și pompieri Ciocana, Centru, Buiucani, Botanica și Rîșcani;

7.3. **2 echipe** - câștigătoare la etapa teritorială din cadrul Direcțiilor regionale căutare-salvare nr. 1 și 2;

7.4. **1 echipă** - selecționata națională de sport aplicativ al salvatorilor și pompierilor a IGSU.

8. În cazul în care două sau mai multe echipe obțin rezultate egale, clasându-se pe același loc, departajarea acestora se va face în funcție de cel mai bun timp obținut la proba «Realizarea dispozitivului de intervenție la motopompă».

9. În cadrul Campionatului, echipei clasate pe primul loc în clasamentul general la etapa națională i se decernează cupa.

10. Probele de concurs și numărul concurenților la fiecare probă sunt:
 - 10.1. **Pista cu obstacole pe 100 metri** – 8 concurenți cu luarea în considerare a celor mai bune 6 rezultate;
 - 10.2. **Ștafeta 4x100 metri** – 2 echipe cu câte 4 concurenți cu luarea în considerare a celui mai bun rezultat;
 - 10.3. **Scara de fereastră** – 8 concurenți cu luarea în considerare a celor mai bune 6 rezultate;
 - 10.4. **Pista cu obstacole și sporire a rezistenței Cross Fit** – 4 concurenți;
 - 10.5. **Realizarea dispozitivului de intervenție la motopompă** – 7 concurenți.
11. În cadrul etapei naționale, pentru probele «Scara de fereastră» și «Pista cu obstacole», pe distanța de 100 de metri va fi organizată câte o finală.
12. La proba «Scara de fereastră», în semifinală vor accede primii 8 participanți cu cele mai bune rezultate, iar la proba «Pista cu obstacole pe 100 de metri», vor accede primii 6 participanți.
13. Semifinalele și finalele se vor desfășura în baza rezultatelor obținute în cursele preliminare, conform următoarei ordini:
 - 13.1. **Cursa preliminară 1:** participanții cu rezultatele 5, 1, 4, 8 vor alerga pe pistele 1, 2, 3, 4;
 - 13.2. **Cursa preliminară 2:** participanții cu rezultatele 6, 2, 3, 7 vor alerga pe pistele 1, 2, 3, 4;
 - 13.3. **Cursa finală:** se formează în funcție de rezultatele obținute în cursele preliminare, conform schemei 4, 1, 2, 3, în consecință repartizarea pe piste va fi 1, 2, 3, 4.
14. În clasamentul general nu vor fi incluse rezultatele din semifinale și finale, ci doar cel mai bun rezultat obținut din cele două încercări ale fiecărei probe.
15. Sportivii care fac parte din selecționata națională vor fi premiați în cadrul probei de Biatlon (Scara de fereastră și Pista cu obstacole pe 100 de metri – comasate), fără ca rezultatele lor să fie luate în calcul pentru stabilirea clasamentului general.
16. La etapa națională pot participa, în calitate de invitați, echipe din alte țări, însă rezultatele obținute de acestea nu vor fi luate în calcul la stabilirea clasamentului general.
17. Precizările privind perioadele și locurile de desfășurare ale etapelor competiției vor fi stabilite și comunicate în timp util de către IGSU.
18. În ambele etape echipele pot avea componență mixtă, cu un conducător de echipă, un antrenor, opt participanți și două persoane rezervă, după caz.
19. Conducătorul echipei și antrenorul pot avea și calitatea de concurenți în cadrul echipei.
20. Asigurarea materială, tehnică și medicală a competițiilor revine subdiviziunii organizatoare în cazul etapei teritoriale, iar pentru etapa națională, responsabilitatea revine IGSU, inclusiv prin implicarea subdiviziunilor din municipiul Chișinău.
21. Accesoriile, echipamentul, materialele competiției, precum și condițiile tehnice pe care acestea trebuie să le îndeplinească sunt prevăzute în Anexa nr. 2 la prezentul Regulament.
22. Echipele participante pot împrumuta accesorii, echipamente și materiale necesare desfășurării probelor din competiție de la alte echipe, doar cu aprobarea comună a părților implicate.

23. Concurentul care nu deține accesoriile și echipamentele necesare desfășurării probei la începerea acesteia, este descalificat.

24. Echiparea angajaților participanți la competiție se va efectua în conformitate cu prevederile Anexei nr. 3 la prezentul Regulament.

CAPITOLUL III

PERSONALUL DESEMNAȚ PENTRU ORGANIZAREA ȘI DESFĂȘURAREA CAMPIONATULUI

25. Organizarea și desfășurarea Campionatului, atât în etapa teritorială, cât și în cea națională, sunt asigurate de grupa de conducere, corpul de arbitri, secretariatul și comisia de soluționare a contestațiilor, stabilite conform prevederilor din Anexa nr. 4 la prezentul Regulament.

26. La etapa teritorială grupa de conducere, corpul de arbitri, secretariatul și comisia de soluționare a contestațiilor se constituie de către subdiviziunea organizatoare, prin ordin intern.

27. În cadrul etapei naționale, grupa de conducere, corpul de arbitri, secretariatul și comisia de soluționare a contestațiilor sunt constituite prin ordinul de desfășurare a Campionatului, emis de structurile de specialitate ale organului central al IGSU.

28. Din grupa de conducere fac parte, șeful competiției, șeful adjunct al competiției, responsabilul logistic și medicul competiției.

29. Numirea arbitrilor general, atât pentru etapa teritorială, cât și pentru cea națională, se realizează din rândul corpului de ofițeri IGSU.

30. **Șeful competiției** are următoarele atribuții:

30.1. răspunde personal de pregătirea, deschiderea și închiderea oficială a competiției;

30.2. aprobă deciziile luate în ședința tehnică, premergător desfășurării competiției;

30.3. aprobă orarul (programul) pentru antrenamentul echipelor sportive;

30.4. din motive bine întemeiate, împreună cu arbitrul general poate schimba programul competiției sau dispune întreruperea temporară a Campionatului;

30.5. verifică întocmirea corectă a clasamentului pe probe și a celui general;

30.6. semnează raportul final privind desfășurarea competiției.

31. **Șeful adjunct al competiției** este șeful întregului personal aflat în concurs și are următoarele atribuții:

31.1. la necesitate, preia atribuțiile șefului competiției și îl înlocuiește în exercitarea acestora;

31.2. conduce, prin personalul stabilit, desfășurarea probelor;

31.3. verifică dacă s-au luat toate măsurile de securitate și medicale;

31.4. anunță ordinea de intrare în concurs și atenționează arbitrii înainte de darea startului;

31.5. asigură informarea sistematică a spectatorilor și a reprezentanților mass – media asupra desfășurării probelor (rezultate, recorduri, performanțe deosebite, etc.);

31.6. anunță hotărârile rezultate în urma examinării contestațiilor prezentate de reprezentanții echipelor;

31.7. verifică exactitatea datelor înscrise în tabelele centralizate, întocmirea clasamentelor.

32. **Responsabilul pentru logistică** are în subordine o grupă de lucru , împreună cu care:

32.1. asigură baza materială și tehnică necesară desfășurării probelor de concurs, amenajarea pistelor, precum și a celorlalte spații destinate desfășurării probelor;

32.2. asigură amplasarea indicatoarelor de ghidare și orientare a spectatorilor și a participanților;

32.3. asigură achiziționarea materialelor și a cupelor necesare premierii echipelor și a sportivilor desemnați câștigători;

32.4. stabilește locurile de parcare a autoturismelor și a mașinilor de transport, organizând serviciul de comandă și îndrumare a circulației pe perioada Campionatului;

32.5. dispune măsuri de colectare, transport și depozitare a tuturor accesoriilor și a materialelor omologate pentru folosirea acestora în concurs;

32.6. dispune măsuri de amplasare a materialelor în locurile stabilite pentru desfășurarea probelor;

32.7. dispune măsuri de remediere a defecțiunilor apărute la motopompele, accesoriile și materialele folosite, înaintate și pe timpul desfășurării probelor;

32.8. organizează și verifică modul de hrănire și cazare a efectivelor.

33. **Medicul competiției** se subordonează șefului competiției și arbitrilor general și are următoarele obligații:

33.1. verifică fișele cu vizele medicale „Apt” ale participanților echipelor, conform Anexei nr.5 la prezentul Regulament;

33.2. asigură asistența medicală, atât pe perioada Campionatului;

33.3. organizează funcționarea unui punct medical la locul de desfășurare a probelor de concurs, punct ce va fi dotat obligatoriu cu o ambulanță pregătită corespunzător;

33.4. ia decizii privind participarea sau neparticiparea la competiție, în situația când un participant se îmbolnăvește sau suferă un accident. Decizia lui este finală și nu poate fi revocată.

34. Corpul arbitrilor este constituit din arbitrul general, secretarul principal al competiției, arbitri principali ai probelor, arbitrii la etape, arbitri cronometrori și starteri, arbitrul informator.

35. **Arbitrul general** este subordonat șefului competiției și coordonează întregul corp de arbitri, având următoarele drepturi și obligații:

35.1. conduce ședința tehnică și supraveghează personal desfășurarea omologării accesoriilor și materialelor competiției;

35.2. verifică înaintea începerii probelor, starea terenului și materialelor competiției;

35.3. organizează și conduce ședințele de instruire a arbitrilor și a secretariatului competiției;

35.4. comunică șefului competiției terminarea pregătirii și cere permisiunea începerii probelor;

35.5. dispune verificarea documentelor de identitate (legitimațiilor de serviciu) a participanților;

35.6. validează/invalidază proba, la propunerea justificată a arbitrilor principali;

- 35.7. descalifică un participant dacă acesta a încălcat prevederile prezentului regulament sau fair-play-ul și anulează decizia incorectă a unui arbitru;
- 35.8. întrunește comisia de soluționare a contestațiilor, consultă membrii acesteia și împreună cu ei, hotărăște asupra modului de rezolvare;
- 35.9. propune șefului competiției descalificarea unei echipe la propunerea arbitrilor principali ai probelor;
- 35.10. contrasemnează rapoartele privind stabilirea recordurilor și clasificarea echipelor;
- 35.11. verifică modul în care conducătorii echipelor au executat instructajul de protecție a muncii.

36. Arbitrul general numește o comisie de evaluare al cărei șef este secretarul principal al competiției.

37. **Secretarul principal** al competiției este subordonat arbitrului general și are următoarele atribuții:

- 37.1. coordonează activitatea comisiei de evaluare și pune la dispoziția șefului adjunct al competiției/arbitrului general datele necesare anunțării ordinii de intrare a participanților;
- 37.2. dispune înregistrarea timpilor obținuți, întocmirea rezultatelor centralizatoare pe probe și comunică șefului adjunct al competiției datele de bază și performanțele obținute (după acceptul arbitrului general);
- 37.3. asigură completarea nominală a documentelor de distribuire a premiilor și a cupelor, precum și completarea diplomelor ce se vor înmâna câștigătorilor;
- 37.4. verifică evidența starturilor și comunică șefului adjunct al competiției corectările ce se impun;
- 37.5. completează diplomele pentru câștigători.

38. **Arbitrul principal la probă** se subordonează arbitrului general, coordonează activitatea arbitrilor pe etape, a cronometrilor și starterilor desemnați și are următoarele atribuții:

- 38.1. verifică amenajarea pentru competiție a stadionului, marcarea pistelor și a culoarelor, poziționarea corectă a materialelor și accesoriilor pe acestea, înainte de start, cât și pe timpul desfășurării probei;
- 38.2. verifică condițiile tehnice ale materialelor și echipamentului, înainte de start, cât și pe timpul desfășurării probei;
- 38.3. la proba „Scara de fereastră”, verifică înaintea fiecărui start funcționarea corectă a dispozitivului de siguranță, iar în cazul constatării unor nereguli, propune arbitrului general oprirea probei până la remanierea acestora;
- 38.4. indică locurile stabilite pentru arbitri și starteri, asigurând supravegherea acestora în îndeplinirea atribuțiilor;
- 38.5. propune arbitrului general descalificarea unui participant sau unei echipe, când constată personal sau îi unt semnalate de către arbitrii la etape încălcarea prevederilor prezentului regulament.

39. **Starterul** este subordonat arbitrului principal al probei și are următoarele îndatoriri:

- 39.1. verifică echipamentul specific pentru darea startului și, dacă este cazul, ia măsuri de remediere a neajunsurilor constatate;

39.2. verifică echipamentul participanților, concordanța dintre nume și numărul de start precizând timpul la dispoziție pentru pregătire, înainte de start;

39.3. atenționează participanții pentru a nu depăși linia de start, dă comanda ”pe locuri!”, apoi, comanda ”fiți gata!”;

39.4. dă startul, după ridicarea steagului alb de către arbitrul/arbitrii la etape;

39.5. menține permanent legătura cu arbitrul principal al probei și arbitrul cronometrului.

40. **Arbitrul la etapă** este subordonat arbitrului principal al probei și are următoarele îndatoriri:

40.1. verifică dacă echipele sau participanții chemați la start sunt pregătiți pentru începerea probei și dacă sunt respectate prevederile regulamentului privind dotarea, locul accesoriilor, echiparea și luarea pozițiilor de start;

40.2. verifică starea materialelor, obstacolelor, țintelor și accesoriilor așezate pe pista de competiție și sesizează arbitrul principal al probei în cazul constatării unor nereguli, pentru luarea măsurilor de remediere;

40.3. semnalizează starterului terminarea verificărilor și anunță că participanții sunt gata pentru începerea probei;

40.4. urmărește executarea probelor conform prevederilor regulamentului;

40.5. comunică arbitrului principal al probei orice abatere săvârșită de participanți de la regulile de concurs.

41. **Arbitrul cronometrului** este subordonat arbitrului principal al probei și are următoarele îndatoriri:

41.1. verifică funcționarea cronometrului primit și cere, arbitrului principal al probei, înlocuirea acestuia, în caz de defect;

41.2. cronometrează și comunică arbitrului principal al probei rezultatele obținute de concurenți (echipe), prin mijloace de transmisiuni sau voce;

41.3. urmărește ordinea sosirii participanților și oprește cronometrul (cronometrele) la terminarea probei.

42. **Arbitrul informator** este subordonat arbitrului principal al probei și are următoarele îndatoriri:

42.1. anunțarea sportivilor pentru participarea la probe;

42.2. chemarea sportivilor la linia de start;

42.3. anunțarea rezultatelor la probe.

43. Necesarul de arbitri (principali, la etape și cronometrori), cât și alte date de interes pentru organizarea și desfășurarea Campionatului sunt precizate în Anexa nr.6 la prezentul Regulament.

44. În subordinea directă a arbitrului general se află și un **responsabil pe tehnica securității** a sportivilor, care are următoarele obligații:

44.1. verifică, înainte de începerea probelor, toate scările de fereastră, starea turnurilor, a căsuțelor, gardurilor de doi metri, a bânelor precum și a „dispozitivului de siguranță” la proba „scara de fereastră”;

44.2. instruieste participanții la competiție privind respectarea măsurilor tehnicii securității pe timpul desfășurării probelor, prevăzute în regulament și conform Anexei nr.7 la prezentul Regulament;

44.3. controlează și verifică dacă sportivii utilizează exclusiv accesorii și materiale omologate și propune arbitrului general oprirea probei în cazul în

care există suspiciuni privind securitatea dispozitivelor, a accesoriilor sau a materialelor folosite.

45. Toți membrii grupei de conducere și ai corpului de arbitri poartă ecusoane sau accesorii inscripționate cu funcția pe care o dețin în concurs, conform Anexei nr.8 la prezentul Regulament.

46. Grupa de pregătire și coordonare a echipelor participante este formată din conducătorul echipei și antrenorul acesteia.

47. **Conducătorul echipei** este șeful nemijlocit al personalului din componența acestuia și are următoarele obligații:

47.1. răspund de pregătire echipei pentru competiție, precum și de prezentarea concurenților la start;

47.2. asigură executarea vizitei medicale de către membrii echipei și întocmirea tabelului cu vizele medicului;

47.3. prezintă secretarului general al competiției tabelul cu vizele medicului și lista sportivilor care vor participa la probele individuale;

47.4. asigură împreună cu responsabilul pe tehnica securității, executarea instructajului de securitate cu membrii echipei;

47.5. asigură climatul de ordine și disciplină necesar;

47.6. participă la ședința tehnică și impune membrilor echipei respectarea regulilor stabilite;

47.7. prezintă pentru verificare materialele și echipamentul pe care echipa le folosește în competiție, precum și, la solicitare, documentele de identitate ale concurenților.

47.8. La etapa teritorială, conducătorul echipei face parte din comisia de soluționare a contestațiilor. În cazul în care o contestație este depusă împotriva unui sportiv din propria echipă sau a echipei pe care o conduce, acesta nu are drept de vot în soluționarea respectivei contestații.

48. **Antrenorul echipei** se subordonează conducătorului echipei și are următoarele obligații:

48.1. asigură pregătirea echipei pentru competiție;

48.2. stabilește sportivii care participă la probele individuale, fiind responsabil de aducerea acestora la start;

48.3. veghează comportamentul membrilor echipei, atât pe durata competiției, cât și în afara acesteia, asigurând respectarea strictă de către aceștia a disciplinei și a prevederilor prezentului regulament;

48.4. pe timpul desfășurării unei probe nu intră pe piste (culoarele) și nu intervine în activitatea arbitrilor;

48.5. este principalul ajutor al conducătorului echipei, iar în absența sau în situația în care acesta, din motive justificate este în imposibilitatea de a și le îndeplini, îi preia atribuțiile.

49. **Participanții (sportivii) în cadrul echipei** au următoarele drepturi și obligații:

49.1. să se prezinte la locul de desfășurare a competiției conform programului și ora stabilită;

49.2. să execute pregătirea înaintea începerii probei, verificarea echipamentului, a accesoriilor și să se prezinte la start numai atunci când sunt chemați;

- 49.3. să nu pătrundă pe piste (culoare) sau în celelalte spații de desfășurare a competiției în cazul în care nu participă la desfășurarea probei și să nu perturbe sub nici o formă începerea sau derularea acesteia;
- 49.4. să nu solicite informații de la arbitri cu privire la rezultatele înregistrate, așteptând în acest scop comunicarea oficială;
- 49.5. să respecte, fără excepție, ordinele și dispozițiile arbitrilor;
- 49.6. să nu-și schimbe numerele de start și ordinea repartizată de organizatori;
- 49.7. să respecte strict prevederile regulamentului, ordinea și disciplina pe întreaga durată de desfășurare a competiției, precum și programul stabilit de organizatori;
- 49.8. să prezinte ierarhic orice problemă întâlnită pe timpul desfășurării probelor competiției.

CAPITOLUL IV ȘEDINȚA TEHNICĂ

50. Ședința tehnică se desfășoară cu 5 – 7 zile înainte de începerea competițiilor și este condusă de arbitrul general.

51. La ședința tehnică participă șeful adjunct al competiției, responsabilul pentru logistică, responsabilul pe tehnica securității, medicul competiției, componenții corpului arbitrilor, secretarul general al competiției, conducătorii de echipe și antrenorii.

52. La ședința tehnică se analizează, se stabilesc, se clarifică și se rezolvă toate detaliile cu privire la măsurile organizatorice și procedurale în vederea desfășurării competiției în condiții optime, avându-se în vedere, în principal, următoarele activități:

- 52.1. precizări cu privire la programul competiției;
- 52.2. nominalizarea arbitrilor pentru fiecare probă în parte;
- 52.3. constituirea comisiei de evaluare (etapa teritorială);
- 52.4. constituirea comisiei de soluționare a contestațiilor;
- 52.5. tragerea la sorți a ordinii de intrare în competiție a fiecărei echipe;
- 52.6. verificarea și omologarea accesoriilor și materialelor utilizate în competiție, în urma proceselor verbale efectuate de fiecare echipă participantă;
- 52.7. alte detalii organizatorice.

53. Tragerea la sorți se execută de către conducătorul echipelor participante.

54. La termenul stabilit de arbitrul general, fiecare conducător de echipă are obligația de a prezenta acestuia rezultatele controlului medical, efectuat cu cel mult 15 zile calendaristice înainte de data prezentării la competiție, utilizând fișa tip (conform Anexei nr. 5 la prezentul Regulament). De asemenea, va transmite lista nominală a participanților, cu ordinea de intrare în concurs, pe probe, precum și numărul de start al fiecărui concurent.

55. La probele individuale numerele de start ale participanților din aceeași echipă sunt alocate succesiv.

56. Toate documentele vor fi completate în format electronic, conform modelelor din Anexa nr. 5, Anexa nr. 9 și Anexa nr. 10 la prezentul Regulament, semnate olograf sau electronic de către personalul participant în cauză, precum și de conducătorul echipei.

CAPITOLUL V

DESFĂȘURAREA COMPETIȚIILOR

57. Pentru ceremonia de deschidere, echipele se aliniază conform măsurilor organizatorice stabilite de organizatorii competiției, iar la flancul drept se va poziționa corpul arbitrilor.

58. Șeful adjunct al competiției sau arbitrul general prezintă șefului competiției onorul și raportul, după care se trec în revistă echipele participante.

59. Șeful competiției prezintă alocățiunea de deschidere a Campionatului, după care se trece la defilarea echipelor participante.

60. Personalul care participă la festivitatea de deschidere este echipat conform Anexei nr. 3 la prezentul Regulament (pct. A).

61. Desfășurarea probei „Scara de fereastră”.

61.1. La probă participă opt concurenți din echipă, care au dreptul, fiecare la câte două încercări.

61.2. Concurenții se prezintă la start în echipament sportiv, având asupra lor cască de alpinist sau de căutare-salvare, centură de siguranță, pantofi de sport și o scară de fereastră, conform specificațiilor din Anexa nr. 3 la prezentul Regulament (pct. B2).

61.3. Proba se desfășoară de la linia de start până pe platforma etajului al treilea al turnului de instruire, pe două până la patru culoare paralele. Turnul are o înălțime de 13,12 metri și este prevăzut cu trei etaje, fiecare dintre acestea având deschideri pentru ferestre. Fiecare fereastră este dotată cu un prag cu lățimea de 40 de centimetri, amplasat la 3 centimetri în afara fațadei turnului, conform Anexei nr. 11 la prezentul Regulament.

61.4. Turnul poate fi dotat cu un „dispozitiv de siguranță” destinat protejării sportivului împotriva căderii. Acest dispozitiv este compus din: un scripete de asigurare montat deasupra ferestrei de la etajul al treilea, în partea lateral stângă; un element de frânare montat pe fațada turnului, la o înălțime de 1,50 metri de la sol; și o cordiță cu lungimea de 25 de metri, trecută peste rola scripetelui. Capătul cordiței, prevăzut cu un cârlig de siguranță, este poziționat la nivelul pervazului etajului întâi, iar celălalt capăt este introdus prin elementul de frânare și este manevrat de un membru al echipei. Detaliile tehnice ale dispozitivului de siguranță, precum și modul de instalare pe structura de rezistență a turnului, sunt prevăzute în Anexa nr. 11 la prezentul Regulament.

61.5. Turnul de instruire poate fi mobil și dotat cu un sistem de siguranță de tip „roll-up” sau cu o plasă de siguranță cu lățimea de 3,3 metri, montată la o înălțime de 5,15 metri față de baza turnului și la o distanță de 0,7 metri față de acesta. Elementele tehnice ale plasei de siguranță, precum și modul de instalare pe structura de rezistență a turnului, sunt prezentate în Anexa nr. 10 la prezentul Regulament. Sistemul de siguranță de tip „roll-up” sau plasa de siguranță poate fi montat și pe turnul de instruire fix.

61.6. În fața turnului se amenajează o groapă de siguranță cu adâncimea de un metru și lățimea de patru metri, care depășește fațada turnului lateral cu câte un metru pe fiecare parte. Groapa este umplută cu un strat de 50 de

centimetri de cauciuc spongios, peste care se așterne un strat de 50 de centimetri format dintr-un amestec de nisip și rumeguș, în proporție de 1:1.

61.7. Marcajul liniei de start pentru participanți se trasează cu var (vopsea sau cretă), la o distanță de 32,25 metri față de baza turnului, iar pentru scara de fereastră, similar, la 30 de metri.

61.8. Pentru desfășurarea probei, participanților le este permis să folosească blocstarturi. Acestora li se permite să depășească linia de start cu corpul, însă atingerea pistei cu brațele este interzisă. Scara de fereastră se poziționează pe sol fără a depăși marcajul propriu al liniei de start, cu cârligul orientat înapoi și spre exterior, astfel încât să poată fi apucată preferențial cu una sau cu ambele mâini.

61.9. La semnalul „START!”, după ridicarea scării de la sol, participantul începe alergarea, transportând scara cu unul sau cu ambele brațe. Înainte de a ajunge lângă turn, execută mânuirea scării deasupra capului, fixează cârligul pe pervazul etajului întâi și începe urcarea într-un mod cât mai convenabil. Etajele doi și trei se escaladează în mod similar, participantul având obligația, pentru mânuirea scării, de a încăleca tăblia pervazelor, cu excepția ferestrei etajului trei, pe care o traversează pentru a ateriza cu ambele picioare pe platformă.

61.10. Securitatea sportivilor pe durata desfășurării probei, în cazul utilizării sistemului de siguranță „roll-up”, se asigură prin intervenția a doi membri ai echipei reprezentate de fiecare concurent. Aceștia intervin pentru prevenirea oricărui accident, după cum urmează:

61.10.1. primul coechipier, aflat în poziție de așteptare la baza turnului, în afara liniei de marcare a culoarului, pătrunde pe pistă numai după ce concurentul pe care îl asigură a început urcarea pe scară, folosindu-și ambele mâini și picioare. Acesta se poziționează în dreptul elementului de frânare, la o distanță minimă de 2 metri față de baza turnului, și preia controlul capătului cordiței scripetelui de asigurare;

61.10.2. al doilea coechipier, amplasat pe podeaua etajului întâi, imediat după ce concurentul ocupă pervazul ferestrei, asigură prinderea cârligului de siguranță fixat la capătul cordiței, prin inelul de la brâul sportivului.

61.10.3. Poziționarea coechipierilor responsabili de asigurarea securității sportivilor pe durata probei, în cazul desfășurării acesteia pe două până la patru culoare, este prezentată în Anexa nr. 10 la prezentul Regulament.

61.11. Proba se consideră finisată la aterizarea concurentului cu ambele picioare pe podeaua sa etajului trei.

61.12. La proba „Scara de fereastră” participanții sunt descalificați în următoarele situații:

61.12.1. au două starturi greșite;

61.12.2. folosesc echipament și scări neverificate și care nu se încadrează în standarde;

61.12.3. nu folosesc dispozitivul de siguranță, cu excepția situației în care turnul este prevăzut cu plasă de siguranță și nu se așează pe tăblia fiecărei ferestre, cu excepția ultimului etaj;

61.12.4. la pătrunderea membrilor echipei cu misiunea de asigurare a măsurilor de securitate pe culoarul advers, înainte ca sportivul aflat în

competiție să înceapă urcarea pe scară, sau în spațiul repartizat celuilalt, pe platforma etajului întâi;

61.12.5. cad de pe turn;

61.12.6. dacă, în timpul urcării turnului, participantul își scoate sau pierde cască de protecție;

61.12.7. dacă coechipierul de la baza turnului nu respectă distanța minimă de 2 metri față de turn și/sau ajută concurentul la urcare prin intermediul cordiței de salvare folosite pentru asigurare.

61.13. Ruperea scării în timpul probei nu este considerată greșeală, iar participantul are dreptul la o nouă încercare, după terminarea primei încercări a tuturor participanților.

61.14. Clasamentul la proba „Scara de fereastră” este individual și pe echipe:

61.14.1. **Clasamentul individual** se realizează astfel:

61.14.1.1. este luată în considerare cea mai bună încercare din cele două;

61.14.1.2. în cazul în care doi sau mai mulți sportivi înregistrează timpi egali, este clasat pe locul superior cel care a obținut un timp mai bun la prima încercare. Dacă timpii sunt egali în ambele încercări, concurenții vor fi clasați pe același loc;

61.14.2. **Clasamentul echipei** se realizează luându-se în considerare timpii însumați ai sportivilor care au obținut primele șase locuri în clasamentul individual pe fiecare echipă.

61.15. **Clasamentul general** pe echipe se stabilește prin compararea timpilor obținuți de fiecare echipă, în ordine crescătoare.

61.16. Dacă două echipe au timpi totali egali, este clasată pe locul superior echipa care a obținut cel mai bun rezultat la prima încercare.

61.17. La proba „Scara de fereastră” se utilizează un sistem de cronometraj electronic. La etajul al treilea al turnului este montată o placă de contact cu două suprafețe de lucru, care trebuie atinse/apăsate de participant. În cazul apariției unor erori ale sistemului electronic de cronometraj, timpul oficial al probei va fi cel înregistrat de arbitrul cronometror cu cronometrul manual, la care se va adăuga 0,24 secunde.

62. **Desfășurarea probei „Pista cu obstacole pe 100 metri”.**

62.1. La probă participă opt concurenți din fiecare echipă, fiecare având dreptul la două încercări.

62.2. Participanții se prezintă la start în echipament sportiv, purtând cască de alpinist sau de căutare-salvare, centură de siguranță, pantofi de sport și, la brâu, o țeavă cu diametrul Ø 51 mm. Este permisă utilizarea blocstarturilor.

62.3. Proba se desfășoară pe două, trei sau patru culoare paralele. Pe fiecare culoar, echipamentele și aparatele sunt amplasate conform prevederilor din Anexa nr. 12 la prezentul Regulament.

62.4. La semnalul „START!”, participantul aleargă 23 de metri, escaladează un gard cu înălțimea de 2 metri (specificațiile tehnice sunt prevăzute în Anexa nr. 2), ridică două role de furtun cu diametrul Ø 51 mm și aleargă spre bârnă de echilibru (conform Anexei nr. 14), pe care o traversează. Înainte, în timpul sau imediat după coborârea de pe bârnă, participantul desfășoară și racordează

furtunurile între ele, le aşază pe sol cu racordurile cuplate, apoi continuă alergarea, având în fiecare mână câte un racord. Unul dintre acestea este racordat la distribuitor, iar celălalt la țeava purtată la brâu.

62.5. Nu se admit suporti pentru furtunuri, acestea fiind amplasate direct pe sol.

62.6. Proba se consideră încheiată în momentul în care participantul trece linia de sosire având țeava racordată la linia de furtun, iar mâinile sunt libere.

62.7. Pentru a putea alerga cu mâinile libere, sportivii pot avea ataşată la brâu o cordiţă cu lungimea de maximum 50 de centimetri, prevăzută cu o carabinieră pentru prinderea țevei.

62.8. La proba „Pista cu obstacole pe 100 metri” participanții sunt descalificați în următoarele situații:

62.8.1. au avut două starturi greșite ori au folosit accesorii și materiale neomologate;

62.8.2. au început sau au terminat o încercare fără o parte din echipamentul sau materialele necesare desfășurării probei;

62.8.3. au trecut peste linia de demarcație dintre culoare ori au alergat pe un alt culoar;

62.8.4. nu au trecut peste gard, au folosit suporturile laterale ori au pierdut țeava în timpul escaladării;

62.8.5. au aruncat furtunurile pe un alt culoar, afectând astfel desfășurarea traseului pentru ceilalți concurenți, care au fost nevoiți să abandoneze. Dacă sportivii afectați reușesc să finalizeze încercarea, aceasta este considerată valabilă pentru toți concurenții implicați, iar orice contestație ulterioară va fi respinsă;;

62.8.6. au căzut de pe bârnă ori au atins pista înainte de linia de delimitare, aflată la 1 metru de panta descendentă și nu au reluat trecerea;

62.8.7. nu au racordat furtunurile între ele sau la distribuitor, ori, în cazul unei dezacordări, nu au revenit pentru remedierea situației;

62.8.8. au permis încurcarea furtunurilor și nu au reușit să racordeze țeava de refulare la furtun înainte de a trece linia de sosire;

62.8.9. concurentul trece linia de sosire ținând în mână atât racordul țevei cât și al furtunului;

62.8.10. pe timpul desfășurării probei „Pista cu obstacole pe 100 metri” concurentul dezacordează țeava după linia de sosire fără permisiunea arbitrilor.

62.9. Clasamentul probei „Pista cu obstacole pe 100 metri” se realizează individual și pe echipe, similar probei „Scara de fereastră”.

62.10. La proba „Pista cu obstacole pe 100 de metri” se utilizează un sistem de cronometraj electronic. La linia de sosire, senzorii vor fi amplasați la o înălțime de 1,25 metri. În cazul apariției unor erori ale sistemului electronic de cronometraj, timpul oficial al probei va fi cel înregistrat de arbitrul cronometror cu cronometrul manual, la care se va adăuga 0,24 secunde.

63. Desfășurarea probei „Ștafeta 4x100 metri”.

63.1. Fiecare echipă participă cu două sub-echipe, formate din câte 4 participanți, diferiți de la o sub-echipă la alta. Aceștia reprezintă schimburile (etapele) din cadrul ștafetei. Fiecare sub-echipă are dreptul la o singură încercare.

63.2. Concurenții din schimburile 1, 2 și 3 se prezintă la start/zona de schimb echipați cu echipament sportiv, pantofi de sport, centură de siguranță și cască de alpinist sau de căutare-salvare. Concurentul din schimbul 4 va purta costum de protecție rezistent la foc, pantofi de sport, centură de siguranță, cască prevăzută cu vizor care să acopere complet fața, precum și mănuși de protecție rezistente la foc.

63.3. Echipamentul de protecție (costum, centură, cască și mănuși) pentru schimbul 4 va fi cel din dotarea subdiviziunii din care face parte.

63.4. Proba se desfășoară pe o pistă de tip olimpic (de atletism) cu lungimea de 400 de metri, pe care sunt marcate distinct două până la patru culoare. Obstacolele și aparatele sunt amplasate în raport cu linia de start, conform reglementărilor prevăzute în Anexa nr. 15 la prezentul Regulament.

63.5. La apel, concurenții ocupă locurile la start, în interiorul spațiilor de schimb repartizate, executând următoarele proceduri:

63.5.1. Lichidele utilizate pentru această probă vor fi introduse etapizat prin zona centrală a tăvii, urmărindu-se dispersia uniformă a acestora, în următoarea ordine: apă și motorină (înainte de începerea probei), urmate de benzină.

63.5.2. **Schimbul 1** se prezintă la start cu o scară baston (conform specificațiilor tehnice din Anexa nr. 2) și o țevă cu diametrul Ø 51 mm (ștafeta). La semnalul „START!”, concurentul aleargă și, cu ajutorul scării baston, trece peste macheta căsuță (specificațiile tehnice sunt prevăzute în Anexa nr. 16), apoi continuă alergarea pe o distanță de 60 de metri, intră în spațiul de schimb 1 și predă ștafeta direct în mâna schimbului 2. În momentul sprijinirii scării baston pe macheta căsuță, în tavă se introduc 0,25 litri de benzină.

63.5.3. **Schimbul 2**, după ce primește țeava, aleargă și escaladează gardul cu înălțimea de 2 metri. În momentul în care atinge solul, se aprinde amestecul din tavă (compus din 40 litri de apă, 3 litri de motorină și 0,5 litri de benzină). După escaladare, continuă alergarea pe o distanță de 40 de metri și intră în spațiul de schimb, unde predă ștafeta schimbului 3.

63.5.4. **Schimbul 3**, după primirea țevii, aleargă, ridică cele două role de furtun cu diametrul Ø 51 mm, traversează bârna de echilibru, desfășoară furtunurile și le racordează între ele, rămânând cu racordurile libere în mână. Unul dintre racorduri se conectează la distribuitor, iar celălalt la țeava Ø 51 mm. După ce trece linia marcată la 280 de metri față de linia de start, concurentul dezracordează țeava și, ajuns în spațiul de schimb, o predă schimbului 4.

63.5.5. **Schimbul 4** aleargă către tavă, ridică stingătorul cu pulbere tip „SP-6” (6 kg) și stinge incendiul — inclusiv flăcările care pot apărea în afara tăvii. După stingere, continuă alergarea pe o distanță de 50 de metri și trece

linia de sosire. Proba se consideră încheiată în momentul în care incendiul este complet stins, iar schimbul 4 a trecut linia de sosire.

63.6. Pe timpul desfășurării probei vor fi avute în vedere inclusiv următoarele **reguli suplimentare:**

63.6.1. Predarea ștafetei se efectuează exclusiv în interiorul zonelor de schimb, marcate la o distanță de 10 metri înainte și după delimitarea fiecărui schimb;

63.6.2. Ștafeta se transmite din mână în mână. În cazul în care aceasta este scăpată, doar sportivul care a pierdut-o are dreptul să o ridice;

63.6.3. În cazul în care stingătorul nu funcționează din motive tehnice, concurentul are dreptul să utilizeze stingătorul de rezervă, amplasat la 1,5 metri în fața tăvii. Dacă și acesta este nefuncțional, încercarea se repetă;

63.6.4. După fiecare încercare, conținutul tăvii se înlocuiește complet, iar tava este răcită corespunzător;

63.6.5. Conducătorii echipelor sunt responsabili de dotarea echipei cu minimum două stingătoare de tip OP-6 (cu pulbere);

63.6.6. Inelul de siguranță al stingătorului poate fi scos înainte de startul încercării.

63.7. La proba „Ștafeta 4x100 metri” sub-echipele sunt descalificate în următoarele condiții:

63.7.1. au avut două starturi greșite sau folosesc alt echipament decât cel stabilit în prezentul regulament;

63.7.2. concurenții încep și termină proba fără o parte din echipament sau trec linia culoarului propriu și intră pe alt culoar;

63.7.3. sportivii nu ating platforma căsuței, sar (cad de pe căsuță) și nu reiau trecerea, ori aruncă ștafeta în timpul escaladării gardului;

63.7.4. scara baston cade în timp ce sportivul se află și execută alergarea pe căsuță;

63.7.5. aruncă furtunurile pe alt culoar și prin acesta, au impact performanța pe traseu a celorlalți concurenți, care au fost nevoiți să abandoneze; dacă concurenții afectați au finalizat încercarea, atunci încercarea este validă pentru ambii concurenți, orice contestație ulterioară fiind respinsă;

63.7.6. nu racordează furtunurile între ele, la distribuitor sau execută acest lucru incorect;

63.7.7. cad de pe bârnă sau ating pista înainte de linia de delimitare (aflată la 1 metru de panta descendentă) sau nu trec bârna nici la a doua încercare;

63.7.8. permit încurcarea furtunurilor și nu racordează țeava de refulare înainte de linia spațiului de schimb, ori nu pot dezracorda țeava după ce trec de spațiul de schimb;

63.7.9. nu sting incendiul din tavă și din afara acesteia, sau dacă sa reaprins înainte sau după trecerea liniei de sosire;

63.7.10. când un concurent participă la cele două ștafete;

63.7.11. în cazul depunerii stingătorului în tavă sau pe alt culoar;

63.7.12. sportivul din schimbul 4 desfășoară proba fără mănuși de protecție în ambele mâini și fără a folosi vizorul de protecție de la cască pe timpul stingerii;

63.7.13. concurentul din schimbul 4 trece linia de sosire fără ștafetă sau în afara zonei stabilite;

63.7.14. predarea ștafetei nu se execută în spațiul de schimb;

63.7.15. schimbul 3 trece linia marcată față de linia de start, ținând în mână atât racordul țevii, cât și al furtunului.

63.8. Clasamentul probei „Ștafeta 4×100 metri” se întocmește cu respectarea următoarelor reglementări: pentru fiecare echipă se ia în considerare cel mai bun timp realizat de una dintre cele două sub-echipe. Clasarea echipelor se face în ordinea crescătoare a acestor timpi. În cazul unei egalități, se ia în considerare cel de-al doilea timp al echipei. Dacă egalitatea persistă, echipele vor fi clasate pe același loc.

63.9. La proba „Ștafeta 4x100 metri” este utilizat sistemul de cronometraj electronic. La linia de final, senzorii se vor amplasa la înălțimea de 1,25 metri. În situația în care apar erori ale sistemului de cronometraj electronic, timpul oficial al probei va fi cel comunicat de arbitru cronometror, conform cronometrului manual, cu adăugarea a 0,24 sec.

64. Desfășurarea probei „Realizarea dispozitivului de intervenție la motopompă”.

64.1. Fiecare echipă participă cu o sub-echipă formată din 7 concurenți și are dreptul la o singură încercare.

64.2. Pista de competiție are o lungime de 95 metri (de la linia de start până la linia de acțiune a șefilor de țevă) și o lățime de 10 metri. La 9 metri de linia de start se amplasează platforma, delimitată în marginile laterale.

64.3. Furtunurile liniilor magistrale și de lucru, precum și distribuitorii trebuie să aibă conexiuni (racorduri) de tip „Bogdanov”.

64.4. Concurenții sunt echipați cu echipament sportiv, cască de alpinism sau căutare-salvare, centură de siguranță și pantofi de sport și dispun de 5 minute pentru aranjarea accesoriilor pe platformă și pregătirea încercării. Motopompa trebuie pornită în primul minut al celor cinci minute de pregătire, de către arbitrul de la etape. În cazul în care, în acest interval, se constată o defecțiune tehnică, timpul de pregătire se întrerupe, iar aparatele și motopompa sunt îndepărtate de pe pistă. Motopompa va fi reparată în afara locului de concurs sau înlocuită, după care echipa poate relua pregătirea. Arbitrul de la etape, aflat la platformă, va atenționa echipa cu 30 de secunde și cu 10 secunde înainte de expirarea timpului de pregătire pentru motopompă și pentru cele 5 minute de pregătire a materialelor.

64.5. Detaliile tehnice privind construcția platformei din lemn și modul de dispunere a materialelor pe aceasta sunt prezentate în anexa nr. 17, iar elementele referitoare la țintă (instalațiile sistemului de semnalizare și bazinul aferent) sunt descrise în anexa nr. 2.

64.6. Organizarea dispozitivului pentru competiție, amplasarea materialelor și variantele de dispunere a echipelor la start sunt reglementate în Anexa nr. 19.

64.7. Dispozitivul trebuie să respecte următoarele criterii:

64.7.1. Cele două ținte vor fi echipate cu bazine identice pentru apă, fiecare având un indicator de nivel și o lampă de semnalizare. Lampa se va aprinde

automat când bazinul este umplut cu 10 litri de apă. Țintele se amplasează la o distanță de 5 metri în fața liniei de acțiune a șefilor de țeavă.

64.7.2. Toate accesoriile, cu excepția bazinului metalic de 1000 litri și a țintelor, se amplasează pe platformă. Aceste accesorii nu trebuie să depășească limitele panoului platformei, cu excepția furtunurilor de absorbție.

64.7.3. Motopompa va fi poziționată în spatele platformei, indiferent de distanța sau unghiul față de aceasta, însă racordul de alimentare nu trebuie să depășească latura platformei orientată către bazinul cu apă.

64.7.4. Robinetele motopompei și racordurile acesteia trebuie să fie menținute în poziție deschisă. Racordurile nu trebuie să intre în contact între ele, iar motopompa poate funcționa timp de un minut în perioada de pregătire.

64.8. Fiecare echipă se poziționează în afara pistei, iar concurenții pot lua startul fie din spatele platformei, fie din partea stângă sau dreaptă a acesteia, în funcție de varianta aleasă de echipă sau de spațiul disponibil pus la dispoziție de organizatori pentru desfășurarea competiției.

64.9. La semnalul „START!”, echipa pornește motorul motopompei, asigură alimentarea cu apă din bazinul de 1000 litri folosind două tuburi de absorbție și construiește dispozitivul de intervenție format din trei furtunuri Ø 66 mm racordate la distribuitor, precum și două linii, fiecare alcătuită din câte două furtunuri Ø 51 mm, dispuse câte una pe fiecare parte a distribuitorului.

64.10. După realizarea liniilor de furtun, cei doi șefi de țeavă acționează pentru umplerea cu apă a bazinelor de la ținte, fără a depăși linia de marcare pentru lucru, trasată la o distanță de 5 metri în fața acestora. Încercarea se consideră încheiată în momentul aprinderii ambelor lămpi de semnalizare aferente țintelor, fiind luat în calcul al doilea timp înregistrat, corespunzător lămpii care s-a aprins ultima.

64.11. Este interzis ca șefii de țeavă să își acorde ajutor reciproc prin refularea apei în ținta altei piste. Fiecare șef de țeavă are obligația de a refula apă exclusiv în ținta aferentă propriei piste.

64.12. Clasamentul probei „Realizarea dispozitivului de intervenție la motopompă” se stabilește prin ierarhizarea echipelor în ordine crescătoare, în funcție de timpii realizați. În caz de egalitate a timpilor, echipele respective vor fi clasate pe același loc.

64.13. La proba „Realizarea dispozitivului de intervenție la motopompă” echipele sunt descalificate în următoarele situații:

64.13.1. echipa ia startul fără dispunerea tuturor concurenților pe aceeași linie de start, conform variantei pentru care s-a optat;

64.13.2. folosesc accesorii neomologate ori încep și termină proba fără o parte din echipament;

64.13.3. refularea apei în ținta coechipierului;

64.13.4. ridică un accesoriu de pe platformă sau racordează furtunurile, tuburile de absorbție și sorbul între ele ori la motopompă, înainte de start;

64.13.5. racordurile se ating între ele și nu respectă distanțele prevăzute între acestea;

64.13.6. utilizează diferite materiale pentru sprijinirea racordurilor sau a accesoriilor;

- 64.13.7. permit ieșirea în afară sau căderea unui accesoriu de pe platformă, exceptând tuburile de absorbție;
- 64.13.8. lasă țeava pe sol sau o dă altui concurent pe timpul lucrului la țintă;
- 64.13.9. depășesc linia de lucru din fața țintelor ori direcționează jetul către ținta coechipierului sau altui concurent;
- 64.13.10. golesc apa din bazinul de 1000 litri înainte ca semnalele luminoase ale țintelor să se aprindă.
- 64.14. Dacă din cauze tehnice constatate, motopompa nu pornește la cel mult trei tentative, aceasta nu este considerată greșeală și echipa are dreptul să repete încercarea.
- 64.15. Dacă din motive tehnice, în timpul desfășurării probei, țintele nu funcționează, acesta nu este considerată greșeală și echipa are dreptul să repede încercarea.

65. Desfășurarea probei „Pista cu obstacole și sporire a rezistenței Cross Fit”.

- 65.1. Proba conține un set din 5 etape, care se execută consecutiv una după alta, contracronometru și fără întreruperi, conform Anexei nr. 20 ls prezentul Regulament.
- 65.2. La probă participă patru concurenți din fiecare echipă, fiecare având dreptul la o singură încercare. Proba se desfășoară pe două/patru piste paralele, individual, câte unul pe fiecare pistă.
- 65.3. Participantul se prezintă la linia de start echipat cu echipament complet de protecție pentru pompieri (costum, cască, mănuși, cizme sau bocanci de protecție) și conectat la aparatul izolant cu aer comprimat pentru respirație (AAC), informând arbitrul principal despre pregătirea sa pentru executarea probei.
- 65.4. Până la comanda „ATENȚIE”, starterii verifică echipamentul participantului, presiunea din AAC și funcționarea utilajului necesar la etape. La comanda „ATENȚIE”, participantul ia poziția de așteptare, iar la comanda „START” începe executarea etapelor, conform procedurii stabilite:
- 65.4.1. **Etapa 1.** La semnalul starterului, participanții se deplasează către pistele prestabilite, luând în mâini câte două furtunuri de refulare cu diametrul Ø 66 mm și lungimea de 20 metri, strânse în rolă. Aceștia parcurg astfel o distanță totală de 105 metri, împărțită în trei lungimi a câte 35 metri fiecare. După finalizarea acestei etape, participanții așază furtunurile jos, după marcajul de delimitare a etapei, având grijă să nu le arunce, apoi se deplasează pentru executarea etapei următoare.
- 65.4.2. **Etapa 2.** La finalul primei etape, la o distanță de 2 metri se află o anvelopă specifică de camion, pe care participantul trebuie să o deplaseze prin răsturnare pe o distanță de 10 metri. Este strict interzisă deplasarea anvelopei prin rotirea în jurul axei sale sau prin deplasarea acesteia pe pista alăturată a concurenților vecini. Etapa se consideră încheiată în momentul în care anvelopa a trecut integral peste marcajul indicat.
- 65.4.3. **Etapa 3.** După deplasarea anvelopei, la o distanță de 3 metri, participantul, aflat în poziție verticală, strânge cu ajutorul brațelor un furtun cu diametrul Ø 66 mm și lungimea de 20 metri, folosind metoda „opt” (∞).

Participantul se deplasează spre capătul furtunului, fiind interzis să tragă furtunul spre sine. După ce furtunul este strâns, acesta este ridicat pe o masă situată la o înălțime de 1,5 metri față de sol.

65.4.4. **Etapa 4.** După strângerea furtunului, la o distanță de 2 metri se află o anvelopă specifică de camion, pe care participantul o deplasează pe o distanță de 5 metri, aplicând lovituri cu un ciocan-mai de 8 kg. Loviturile trebuie să fie efectuate exclusiv cu blatul de lucru, partea netedă a ciocanului. Etapa se consideră încheiată în momentul în care anvelopa a depășit complet marcajul indicat.

65.4.5. **Etapa 5.** După deplasarea anvelopei, la o distanță de 3 metri se află două stingătoare, fiecare cu greutatea de 10 kg. Participantul ia câte un stingător în fiecare mână și se deplasează cu acestea pe o distanță de 20 metri până la linia de FINIȘ. După trecerea liniei de FINIȘ, aruncarea stingătoarelor este interzisă. În timpul deplasării, se recomandă ca pașii să fie mici, iar corpul să fie drept, cu umerii ușor ridicați.

65.5. Dacă stingătorul cade în timpul deplasării, participantul este obligat să se oprească, să ridice stingătorul și să continue deplasarea. Etapa se consideră încheiată în momentul în care participantul trece linia de FINIȘ ținând ambele stingătoare în mâini.

65.6. Toate etapele menționate se execută numai în prezența arbitrilor de etapă și a medicului competiției sau a unei persoane calificate în domeniul acordării ajutorului medical, respectând prevederile privind tehnica securității muncii.

65.7. Timpul probei este înregistrat în momentul în care participantul traversează linia de FINIȘ. Traseul probei este prestabilit și este același pentru toți concurenții. Se utilizează sistemul de cronometraj electronic, cu senzori amplasați la înălțimea de 1,25 metri pe linia de finish. În cazul unor erori ale sistemului electronic, timpul oficial va fi cel comunicat de arbitrul cronometror, conform cronometrului manual, căruia i se adaugă 0,24 secunde.

65.8. În timpul executării probei se interzice:

65.8.1. dezechiparea echipamentului de protecție și deconectarea din AAC;

65.8.2. ajutorul participantului de către colegul de echipă.

65.9. Pentru desfășurarea probei sunt stabilite următoarele cerințe:

65.9.1. secvența și condițiile executării etapelor se efectuează în modul stabilit;

65.9.2. participanții sunt obligați să execute fiecare etapă în deplină măsură;

65.9.3. în cazul nerespectării condițiilor și executării incorecte a etapelor, timpul de sancționare pentru fiecare etapă este 10 secunde, care se adaugă la cel de bază;

65.9.4. în cazul refuzului de a participa la probă sau de a continua proba în timpul desfășurării, participantului se acordă cel mai îndelungat timp obținut în cadrul probei la care se adaugă o penalizare de 10 secunde.

65.9.5. prezentarea fișei protectorului aprobată prin ordinul DSE nr. 300/2004, în cazul neprezentării acesteia, participantul este descalificat.

65.10. **Clasamentul probei** se realizează pe două categorii: individual și pe echipă.

65.10.1. **Clasamentul individual** se bazează pe cel mai bun timp înregistrat de fiecare participant.

65.10.2. **Clasamentul pe echipă** se stabilește prin însumarea timpilor obținuți de primii trei participanți clasati individual din cadrul fiecărei echipe.

65.11. **Clasamentul general** pe echipe se stabilește prin ordonarea timpilor însumati ai fiecărei echipe, în ordine crescătoare.

65.12. Criterii complementare pentru descalificare:

65.12.1. Încălcarea intenționată a spiritului de fair-play, prin stânjenirea adversarului, pătrunderea în culoarul sportivului vecin sau încetarea participării la concurs fără un motiv justificat;

65.12.2. Comportamentul necuviincios față de arbitri, coechipieri, organizatori, personalul din conducerea Campionatului sau față de public;

65.12.3. Neprezentarea sportivului sau a echipei la start după cel de-al doilea apel ori depășirea timpului de pregătire stabilit;

65.12.4. Încălcarea prevederilor prezentului regulament în executarea probelor și nerespectarea regulilor stabilite în cadrul ședinței tehnice;

65.12.5. Căderea țevii pe sol, la trecerea unui obstacol, în timpul desfășurării probelor „Pista cu obstacole pe 100 metri” și „Ștafeta 4x100 metri”;

65.12.6. Alergarea în paralel cu concurenții de către alți membri ai echipei și oferirea de indicații pentru stimulare sau susținere;

65.12.7. Neamplasarea intenționată a aparatelor și accesoriilor în locurile și la distanțele prevăzute de prezentul regulament.

65.13. Criterii complementare pentru reluarea probelor:

65.13.1. Un concurent sau o echipă a fost incomodat(ă) în executarea corectă a probei de către o persoană care nu face parte din echipă, ceea ce a împiedicat finalizarea probei, cu justificare întemeiată;

65.13.2. La efectuarea unui start greșit sau în cazul apariției unor defecțiuni tehnice care nu sunt imputabile concurenților.

65.14. Cuantumul penalizării pentru ratarea unei probe, care se ia în calcul la întocmirea clasamentului va fi după cum urmează:

65.14.1. pentru proba „Scara de fereastră” – timpul cel mai îndelungat obținut, la care se adaugă o penalizare de 10 sec;

65.14.2. pentru proba „Pista cu obstacole pe 100 metri” – timpul cel mai îndelungat obținut, la care se adaugă o penalizare de 10 sec;

65.14.3. pentru proba „Ștafeta 4x100 metri” – timpul cel mai îndelungat obținut, la care se adaugă o penalizare de 10 sec;

65.14.4. pentru proba „Realizarea dispozitivului de intervenție la motopompă” – timpul cel mai îndelungat obținut, la care se adaugă o penalizare de 10 sec;

65.14.5. pentru proba „Pista cu obstacole și sporire a rezistenței Cross Fit” – timpul cel mai îndelungat obținut, la care se adaugă o penalizare de 10 sec.

65.15. **Contestațiile** se depun arbitrului general numai de către conducătorii de echipă, în termen de maximum 15 minute de la încheierea încercării concurentului sau echipei, utilizând modelul prevăzut în Anexa nr. 21.

65.16. Comisia de soluționare a contestațiilor ia decizia prin majoritate simplă de voturi, imediat după încheierea probei. În cazul unui vot egal, hotărârea finală aparține arbitrilor general.

65.17. **Clasamentul general** se stabilește prin însumarea timpilor, exprimați în secunde, obținuți de fiecare echipă la fiecare probă în parte. Echipelor li se atribuie locurile în ordinea crescătoare a timpului total acumulat.

65.18. În cazul egalității timpilor, locul superior va fi acordat echipei care a înregistrat cel mai bun timp la proba „Realizarea dispozitivului de intervenție la motopompă”. Dacă egalitatea persistă, locul se va acorda echipei cu cel mai bun timp la proba „Ștafeta 4x100 metri”.

65.19. Numerotarea culoarelor de competiție se efectuează de la stânga la dreapta, în ordine crescătoare, pe direcția de alergare a concurenților.

65.20. Ordinea desfășurării probelor se stabilește de către IGSU, în funcție de baza materială și baza sportivă disponibile, precum și de condițiile meteorologice.

CAPITOLUL VI FESTIVITATEA OFICIALĂ

DE PREMIERE ȘI FINALIZAREA CAMPIONATULUI

65.21. Pentru festivitatea de premiere, echipele se adună în fața tribunei, în ordinea stabilită prin clasamentul general, echipe conform prevederilor punctului A din Anexa nr. 3.

65.22. Premiile se acordă în toate etapele și pot consta în diplome, cupe, plachete, obiecte de uz personal sau destinate subdiviziunilor câștigătoare, precum și premii în bani, în limita bugetului aprobat. De asemenea, pot fi acceptate sponsorizări care să sprijine planificarea, organizarea și desfășurarea corespunzătoare a competiției, inclusiv festivitatea de premiere (premiu individuale sau colective), cu respectarea legislației în vigoare.

65.23. După înmânarea premiilor și anunțarea rezultatelor, șeful competiției va susține alocățiunea de închidere a Campionatului.

65.24. La decizia șefului competiției, festivitatea poate fi încheiată cu defilarea corpului de arbitri și a echipelor participante, marcând în mod solemn finalizarea Campionatului.

CAPITOLUL VII DISPOZIȚII FINALE

65.25. La încheierea Campionatului, arbitrul general va asigura pregătirea și completarea dosarului competiției, care va cuprinde următoarele documente:

- 65.25.1. programul Campionatului;
- 65.25.2. procesul verbal, întocmit în cadrul ședinței tehnice;
- 65.25.3. fișele medicale ale participanților (pentru fiecare echipă);
- 65.25.4. tabelul cu ordinea de intrare în concurs;
- 65.25.5. programul starturilor pentru fiecare probă;
- 65.25.6. clasamentele individuale și pe echipe;
- 65.25.7. clasamentul general al Campionatului;
- 65.25.8. raportul final al Competiției.

65.26. Clasamentul individual va cuprinde tot personalul participant la probele „Scara de fereastră” și „Pista cu obstacole pe 100 metri”.

Anexele nr. 1-21 fac parte integrantă din prezentul Regulament.

**Repartizarea subdiviziunilor IGSU
pentru participarea în cadrul Campionatului**

Nr.	Organele teritoriale IGSU	ETAPA TERITORIALĂ	ETAPA NAȚIONALĂ
1.	Direcția situații excepționale mun. Edineț	1) Unitatea salvatori și pompieri Edineț; 2) Unitatea salvatori și pompieri Dondușeni; 3) Unitatea salvatori și pompieri Ocnița; 4) Unitatea salvatori și pompieri Briceni.	Echipa câștigătoare la etapa teritorială
2.	Direcția situații excepționale mun. Soroca	1) Unitatea salvatori și pompieri Soroca; 2) Unitatea salvatori și pompieri Florești; 3) Unitatea salvatori și pompieri Drochia.	Echipa câștigătoare la etapa teritorială
3.	Direcția situații excepționale mun. Bălți	1) Unitatea salvatori și pompieri Rîșcani; 2) Unitatea salvatori și pompieri Fălești; 3) Unitatea salvatori și pompieri Glodeni; 4) Unitatea salvatori și pompieri Sîngerei.	Echipa câștigătoare la etapa teritorială
4.	Direcția situații excepționale mun. Ungheni	1) Unitatea salvatori și pompieri Ungheni; 2) Unitatea salvatori și pompieri Călărași; 3) Unitatea salvatori și pompieri Nisporeni.	Echipa câștigătoare la etapa teritorială
5.	Direcția situații excepționale mun. Orhei	1) Unitatea salvatori și pompieri Orhei; 2) Unitatea salvatori și pompieri Telenești; 3) Unitatea salvatori și pompieri Rezina; 4) Unitatea salvatori și pompieri Șoldănești.	Echipa câștigătoare la etapa teritorială
6.	Direcția situații excepționale mun. Chișinău	1) Unitatea salvatori și pompieri Anenii Noi; 2) Unitatea salvatori și pompieri Ialoveni; 3) Unitatea salvatori și pompieri Criuleni; 4) Unitatea salvatori și pompieri Strășeni; 5) Unitatea salvatori și pompieri Vadul lui Vodă; 6) Unitatea salvatori și pompieri Molovata.	Echipa câștigătoare la etapa teritorială

7.	Direcția situații excepționale mun. Hâncești	1) Unitatea salvatori și pompieri Hîncești; 2) Unitatea salvatori și pompieri Leușeni; 3) Unitatea salvatori și pompieri Cimișlia; 4) Unitatea salvatori și pompieri Leova.	Echipa câștigătoare la etapa teritorială
8.	Direcția regională situații excepționale Căușeni	1) Unitatea salvatori și pompieri Căușeni; 2) Unitatea salvatori și pompieri Căinari; 3) Unitatea salvatori și pompieri Ștefan Vodă.	Echipa câștigătoare la etapa teritorială
9.	Direcția regională situații excepționale UTA Găgăuzia	1) Detașamentul salvatori și pompieri Comrat; 2) Unitatea salvatori și pompieri Basarabeasca; 3) Unitatea salvatori și pompieri Ceadâr-Lunga; 4) Unitatea salvatori și pompieri Vulcănești.	Echipa câștigătoare la etapa teritorială
10.	Direcția situații excepționale mun. Cahul	1) Detașamentul salvatori și pompieri Cahul; 2) Unitatea salvatori și pompieri Cantemir; 3) Unitatea salvatori și pompieri Taraclia.	Echipa câștigătoare la etapa teritorială
11.			Detașamentul salvatori și pompieri Ciocana
12.			Detașamentul salvatori și pompieri Centru
13.			Detașamentul salvatori și pompieri Buiucani
14.			Detașamentul salvatori și pompieri Botanica
15.			Detașamentul salvatori și pompieri Rîșcani
16.			Direcția regională căutare-salvare nr. 1
17.			Direcția regională căutare-salvare nr. 2
18.			Echipa selecționată a IGSU

**Condiții tehnice pentru materialele și accesoriile
folosite în timpul competiției**

1. Proba Scara de fereastră

Scară de fereastră cu următoarele caracteristici tehnice:

- lungime – 4,1 m (± 10 cm);
- lățime – minimum 0,28 m;
- număr trepte – 13;
- lungimea cârligului cu cioc – cel puțin 0,4 m;
- greutatea – minimum 8,5 kg.

Centură de siguranță;

Turn de instruire, conform specificațiilor tehnice prevăzute în **Anexa nr. 11**;

2. Proba Pista cu obstacule pe 100 m

Țeavă de refulare cu următoarele caracteristici tehnice:

- diametrul \varnothing 51 mm cu ajutaj de 12 mm (12,5 mm);
- lungime – minimum 25 cm;
- greutatea – minimum 0,4 kg.

Furtunuri de refulare cu următoarele caracteristici tehnice:

- lungime – 20 m (± 1 m);
- lățime – minimum 60 mm;
- greutatea – minimum 2,5 kg.

Distribuitor fără prelungiri la ieșire, fără postament metalic, amplasat pe sol, astfel încât partea inferioară a racordului ce urmează a fi folosit să nu aibă o înălțime mai mare de 6 cm față de sol;

Gard de 2 m, conform specificațiile tehnice prevăzute în Anexa nr. 13.

Bârnă de echilibru, conform specificațiile tehnice prevăzute în Anexa nr. 14;

3. Proba Stafeta 4x100 m

Țeava, furtunurile și distribuitorul vor respecta aceleași condiții tehnice specificate la punctul 2;

Scara baston cu următoarele caracteristici tehnice:

- lungimea deschisă – minimum 2,95 m;
- lățime – 30 cm (± 5 cm);
- distanța între lonjeroane – minimum 0,23 m;
- trepte – 8 sau 9;
- greutate – minimum 8 kg;
- lonjeroanele scării care prezintă vârfuri sau margini ascuțite nu sunt permise (risc de deteriorare a pistei de rulare).

Tava de incendiu cu următoarele caracteristici tehnice:

- material – metal (grosimea pereților de minimum 3 mm);
- lungime – 1,5 m;
- lățime – 1 m;
- înălțime – 0,20 m.

Conținut tavă incendiu:

- apă – 40 litri;
- motorină – 3 litri;
- benzină (carburant) – 0,5 litri.

Stingătoare de incendiu cu pulbere tip SP-6, cu masa de 6 kg, având performanțe de stingere identice și deținând certificare conform prevederilor legale în vigoare;

Căsuță machetă, realizată conform specificațiilor tehnice prevăzute în Anexa nr. 16 la prezentul regulament.

4. Proba Realizarea dispozitivului de intervenție la motopompă

Tuburi de absorbție de 100 mm diametru, lungimea de 3 m sau 2,5 m (la decizia organizatorilor) (± 5 cm), flexibile cu racorduri;

Chei pentru racordarea furtunurilor, întrebuințate la dorință;

3 furtunuri \varnothing 66 mm cu lungimea de 20 m (± 1 m);

4 furtunuri \varnothing 51 mm cu lungimea de 20 m (± 1 m);

Sorb \varnothing 100 mm;

Distribuitor prevăzut cu 3 ieșiri (\varnothing 66 – (\varnothing 51; \varnothing 66; \varnothing 51))

Țevi de refulare, fără robinet \varnothing 51 mm și 13 mm la ieșire;

Motopompă;

Platformă pentru accesorii, conform specificațiilor tehnice prevăzute în Anexa nr. 17;

2 ținte/culoar, conform specificațiilor tehnice prevăzute în Anexa nr. 18;

Bazin pentru apă, cu următoarele caracteristici:

- capacitate – minimum 1000 litri;
- înălțime – minimum 80 cm, maximum 90 cm.

Pentru desfășurarea probei, în bazin se vor turna 1000 de litri de apă, asigurându-se o adâncime minimă de 50 cm.

5. Proba Pista cu obstacole și sporire a rezistenței Cross Fit (pentru 1 culoar)

1 aparat cu aer comprimat de tip Drager;

3 furtunuri de refulare cu diametrul \varnothing 66 mm și lungimea de 20 m (± 1 m);

1 anvelopă specifică de camion (500/70/R20);

1 anvelopă specifică de camion 245/70/R19,5);

1 masă cu înălțimea de la sol de 1,5 m;

1 ciocan-mai de 8 kg;

2 stingătoare cu greutatea de 10 kg.

Echipamentul personalului implicat în desfășurarea competiției

A. La festivitatea de deschidere și de închidere a Campionatului:

1. Personalul desemnat pentru conducerea competiției, precum și conducătorii echipelor, vor fi echipați în uniformă de câmp sau de gală, în funcție de sezonul în care se desfășoară competiția și condițiile meteorologice.

2. Antrenorii și participanții (sportivii) vor purta ținută sportivă, respectiv trening de reprezentare, de același tip și culoare, asigurând uniformitatea și identificarea facilă a componenței echipelor participante.

B. Pe timpul desfășurării competiției:

1. Personalul desemnat pentru conducerea Campionatului va fi echipat în uniformă de câmp, corespunzătoare sezonului.

2. Echipamentul conducătorilor de echipe, al antrenorilor și al sportivilor va respecta prevederile specifice fiecărei probe, conform prezentului regulament, cu următoarele precizări:

a. echipamentul sportivilor din cadrul aceleiași echipe trebuie să fie uniform, atât ca model, cât și ca culoare;

b. în timpul desfășurării probelor, brațele și picioarele sportivilor trebuie să fie complet acoperite;

c. este interzisă purtarea pantofilor sport (ghete) cu ținte (crampoane) sau cu tălpi prevăzute cu striații adânci sau proeminențe mai mari de 5 mm.

Structura de organizare și conducere a campionatului

Nr. d/o	Funcțiile atribuite	Etapa națională	Etapa teritorială
1.	Șef competiție	Șeful IGSU	Șef Direcție
2.	Șef adjunct competiție	Șef adjunct IGSU domeniul intervenție	Șef adjunct DSE domeniul intervenție
3.	Responsabil logistic	Șef Direcția logistică	Șef serviciu logistic
4.	Medic competiție	Șef Secția SMURD	Ofițer/subofițer paramedic Direcție
5.	Arbitru general	Șef/șef adjunct DGI	Șef/ofițer Serviciu/Secție/Serviciu intervenție
6.	Arbitri principali la probe	Angajații DGI	Ofițer/subofițer Direcție
7.	Arbitri la etape	Angajații DGI, DGP, DRCDI	Ofițer/subofițer Direcție
8.	Arbitri cronometrori	Angajații DGI, DGP, DRCDI	Ofițer/subofițer Direcție
9.	Starteri	Angajații DRCDI	Ofițer/subofițer Direcție
10.	Arbitri informatori	Angajații DGI, DGP, DSE Chișinău	Ofițer/subofițer Direcție
11.	Secretariat competiție	Angajații DGI, DGP, DRCDI, DMRU	Ofițer/subofițer Direcție
12.	Responsabili de tehnica securității	Angajații DGI, DGP, DRCDI	Ofițer/subofițer Direcție
13.	Grupa de lucru și suport	Ofițeri/subofițeri IGSU	Ofițeri/subofițeri Direcție
14.	Comisia de soluționare a contestațiilor	Angajații DGI, DGP, DRCDI, DMRU	Ofițeri/subofițerii Direcție desemnați în conducerea competiției (colegiul de arbitri)

Notă: În funcție de amploarea competiției, personalul nominalizat poate fi înlocuit cu alți angajați sau funcțiile prevăzute în anexă pot fi cumulate și executate de aceeași persoane.

**Fișa de verificare medicală
a echipei _____**

Nr. d/o	Numele, prenumele	Gradul special	Ziua, luna, anul nașterii	IDNP	Viza medicului (Apt)
1.					
2.					
3.					
4.					
5.					
6.					
7.					
8.					
9.					
10.					
11.					
12.					

Conducătorul echipei _____
(Grad, nume, prenume, ștampila subdiviziunii/semnătura electronică)

Medic _____
(Nume, prenume, ștampila)

**Necesarul de arbitri
pentru organizarea și desfășurarea Campionatului**

Arbitri necesari	Proba				
	<i>Scara de fereastră</i>	<i>Pista cu obstacole pe 100 m</i>	<i>Ștafeta 4x100 m</i>	<i>Realizarea dispozitivului de intervenție la motopompă</i>	<i>Pista cu obstacole și sporire a rezistenței Cross Fit</i>
Arbitrul general	1				
Arbitrul principal al probei	1	1	1	1	1
Arbitri informatori	2	2	2	2	2
Arbitri la etape	6-8	10-12	13-15	6	5
Arbitri cronometreri	5	4	3	4	8
Starterii	2	2	2	2	2
Secretarul general al competiției /secretari suport	1+3	1+3	1+3	1+3	1+3
TOTAL arbitri	20-22	23-25	25-27	19	22

**Reguli și măsuri de siguranță
pentru desfășurarea Campionatului**

1. La competiție participă numai angajați care au aviz medical „Apt” emis de medicul responsabil.
2. Conurenții vor fi echipați pentru fiecare probă conform prevederilor regulamentului.
3. Accesoriile și materialele utilizate în competiție vor fi cele prevăzute în Anexa nr. 2 și omologate în cadrul ședinței tehnice.
4. Antrenamentul sportivilor la aparatele sau probele competiției se va executa pe baza unei planificări aprobate preventiv și numai sub supravegherea conducătorului/antrenorului echipei.
5. Organizatorii vor asigura asistența medicală pe timpul ședințelor de antrenament și pe parcursul desfășurării probelor competiției.
6. Personalul participant la antrenamente și competiție va respecta ordinea, disciplina și procedeele recomandate de antrenor/conducătorul echipei pe timpul desfășurării activităților.
7. Personalul sosit cu întârziere la antrenamente sau competiții va participa după efectuarea încălzirii.
8. Fiecare sportiv trebuie să efectueze individual încălzirea cu cel puțin 20 de minute înainte de intrarea în competiție, astfel încât să fie pregătit pentru efortul fizic.
9. Se va executa verificarea stării turnului de instruire, a gropii cu rumeguș, a dispozitivului de siguranță, bârnei, gardului și căsuței machetă înaintea fiecărui start.
10. Personalul responsabil cu securitatea sportivilor pe timpul probei „Scara de fereastră” va fi instruit corespunzător.
11. Se va respecta cantitatea de benzină și motorină prevăzută în regulament pentru proba „Ștafeta 4x100 metri”.
12. Pentru proba „Realizarea dispozitivului de intervenție la motopompă” se va alege un loc de desfășurare în care să nu existe rețele de înaltă tensiune în perimetru.
13. Motorul motopompei va fi pornit prin ridicarea treptată a turației, evitând accelerările bruște.
14. Racordurile fixe și de refulare trebuie să aibă ambele gheare și să fie fixate prin strângerea completă cu ajutorul cheilor.
15. Alimentarea rezervorului cu carburanți la motopompă este interzisă dacă motorul este în funcțiune.
16. La exploatarea stingătoarelor, furtunul de refulare a substanței stingătoare nu va fi lăsat liber, ci ținut cu cealaltă mână.
17. În timpul ploilor, obstacolele utilizate pentru escaladări și mers în echilibru vor fi curățate și presărate cu material antiderapant.
18. Este interzisă desfășurarea activităților sportive în aer liber pe timpul ploilor torențiale, ceață, la temperaturi peste +35°C sau sub -5°C sau în alte condiții care pot favoriza accidentele.
19. Participanților le este interzis să poarte obiecte care pot cauza accidentări (lănțișoare, inele, etc.) atât la antrenamente cât și la competiție.

20. Nu sunt admise la antrenamente și competiții persoanele aflate sub influența băuturilor alcoolice; consumul acestora pe durata activității este interzis.

21. Este interzis consumul de medicamente și substanțe dopante care pot modifica performanțele motrice sau starea fizică și psihică, crescând riscul accidentelor.

22. Este interzis lucrul cu aparatele sau instalațiile care nu prezintă siguranță sau autoasigurare.

23. În caz de accident pe timpul antrenamentelor sau competiției, conducătorul activității va fi anunțat imediat, urmând ca personalul medical să acorde primul ajutor și să asigure transportul la cea mai apropiată unitate spitalicească, iar conducătorul subdiviziunii va informa despre eveniment.

**Model de Ecuson
pentru personalul de conducere la Campionat**

**Ministerul Afacerilor Interne al Republicii Moldova
Inspectoratul General pentru Situații de Urgență**



Funcția: arbitru principal

IONESCU ION

**Campionatul la sportul aplicativ
al pompierilor și salvatorilor**

Etapa teritorială
(teritorială/națională)

Chișinău 2025

Fișa de instruire colectivă
cu membrii echipei _____ **participant la Campionat**
Etapa _____

Subsemnații au fost instruiți și au luat la cunoștință de materialele prelucrate și consemnate în fișa de instruire colectivă privind tehnica securității și **ne obligăm să le respectăm întocmai.**

Nr. d/o	Numele, prenumele	Gradul special	Grupa sanguină	Semnătura
1.				
2.				
3.				
4.				
5.				
6.				
7.				
8.				
9.				
10.				
11.				
12.				

Conducătorul echipei _____
(Grad, nume, prenume, ștampila subdiviziunii/semnătura electronică)

**Foia de înscriere a echipelor la
Campionatul la sportul aplicativ al pompierilor și salvatorilor la probele sportive**

Subdiviziunea: _____

Etapa: _____
(teritorială/națională)

Nr.	Numele, prenumele	Gradul special	Anul nașterii	Pista cu obstacole pe 100 metri	Scara de fereastră	Realizarea dispozitivului de intervenție la motopompă	Ștafeta 4x100 metri	Pista cu obstacole și sporire a rezistenței Cross Fit	IDNP
1.									
2.									
3.									
4.									
5.									
6.									
7.									
8.									
9.									
10.									
11.									
12.									

Conducătorul echipei _____
(Grad, nume, prenume, ștampila subdiviziunii/semnătura electronică)

Turn de instruire

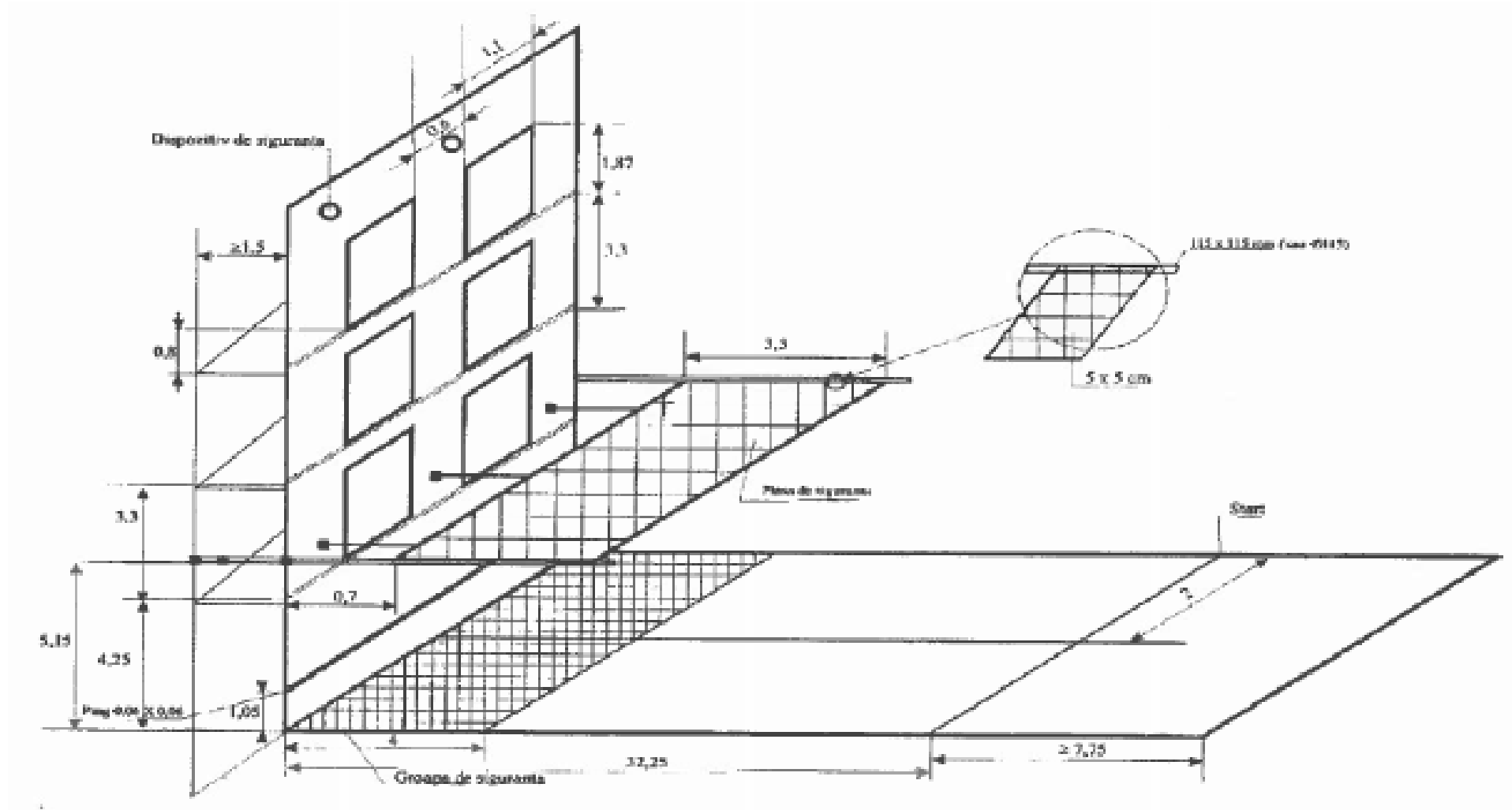

Pista cu obstacole pe 100 metri

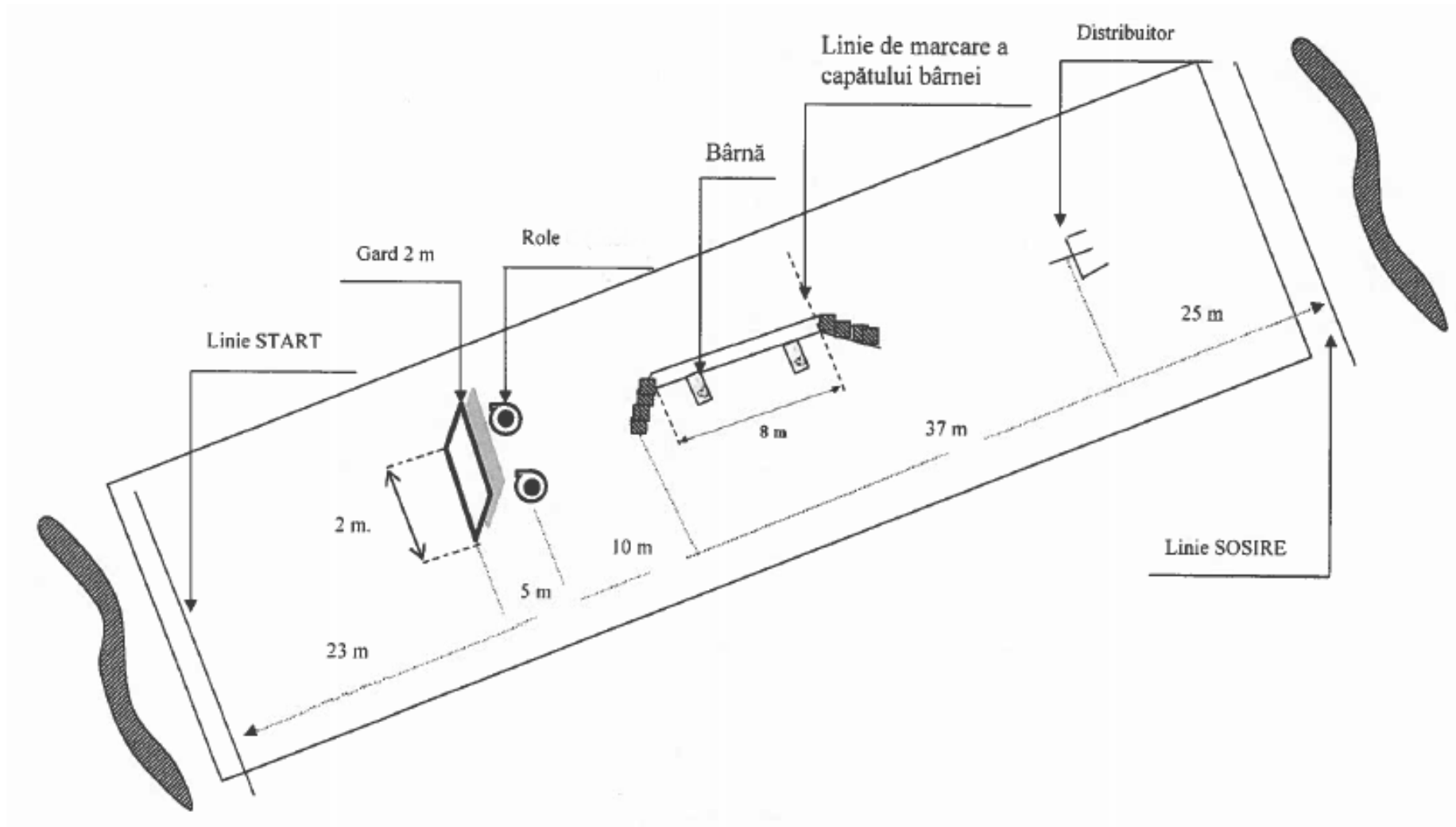

Ștafeta 4 x 100 metri

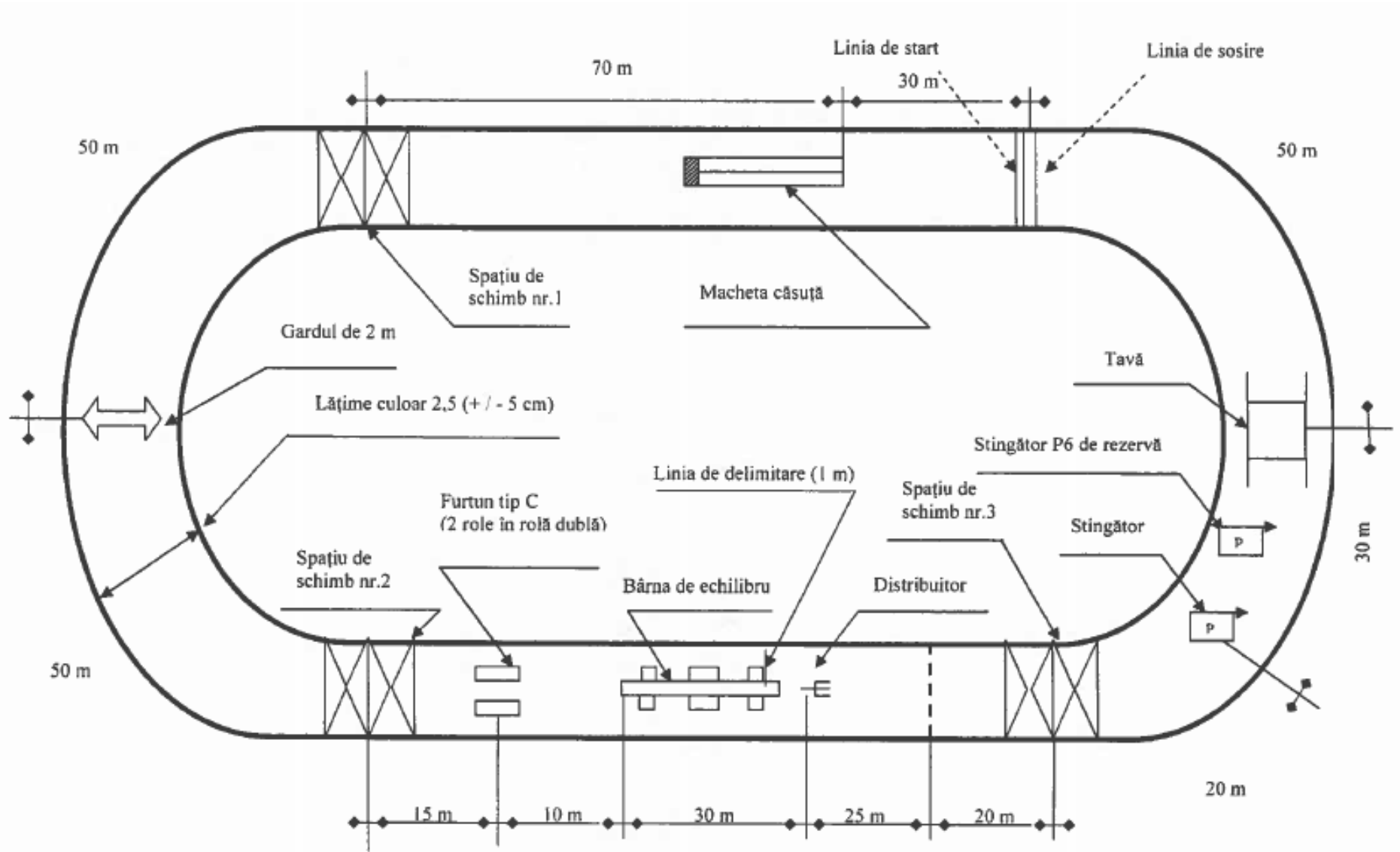

Detaliul A

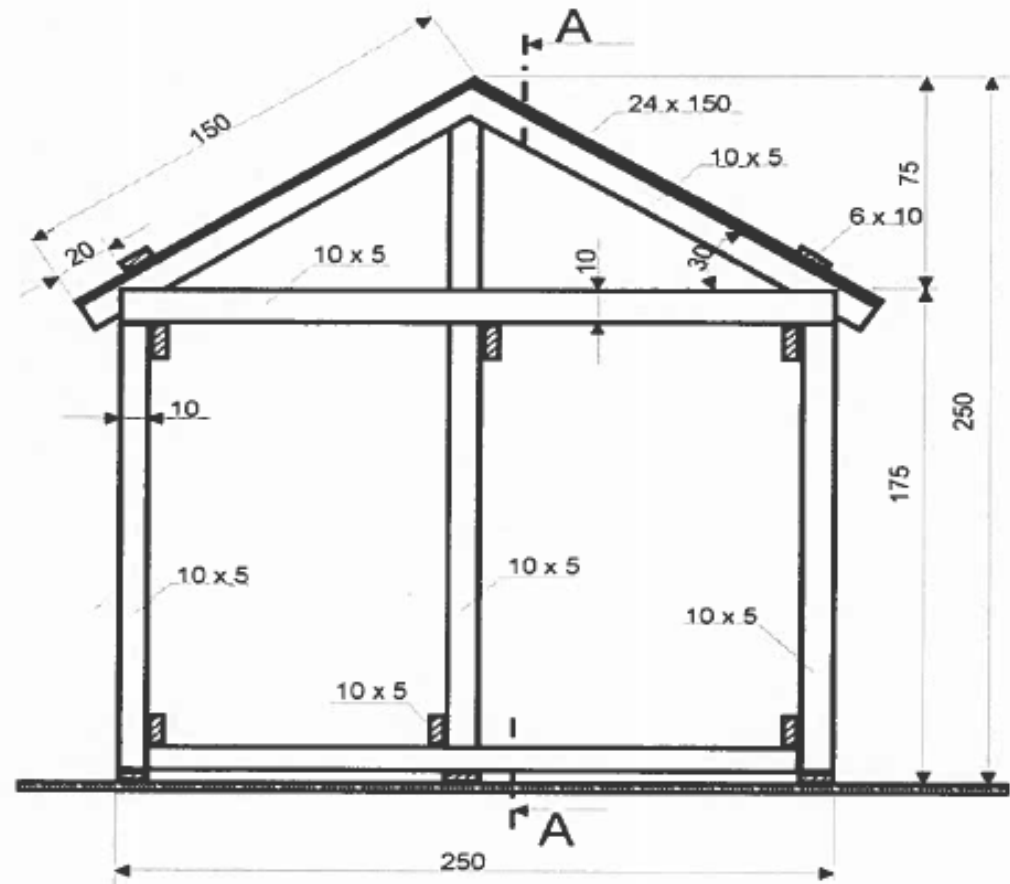
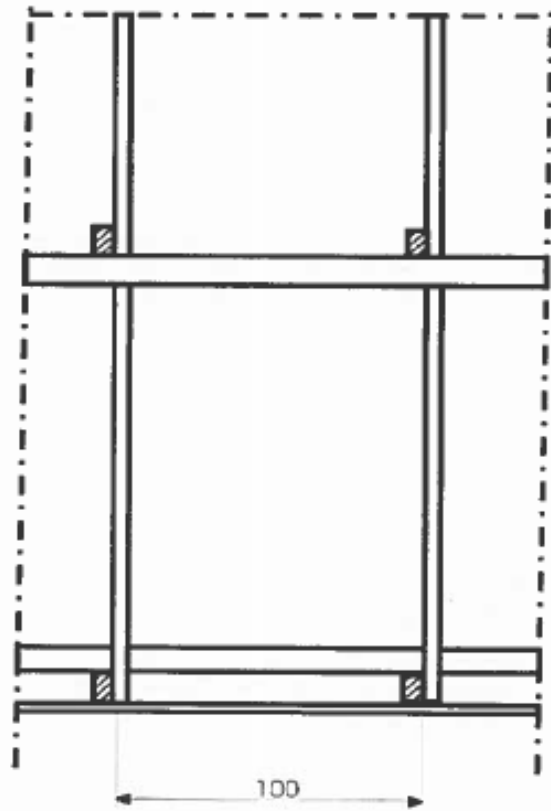

Platforma din lemn

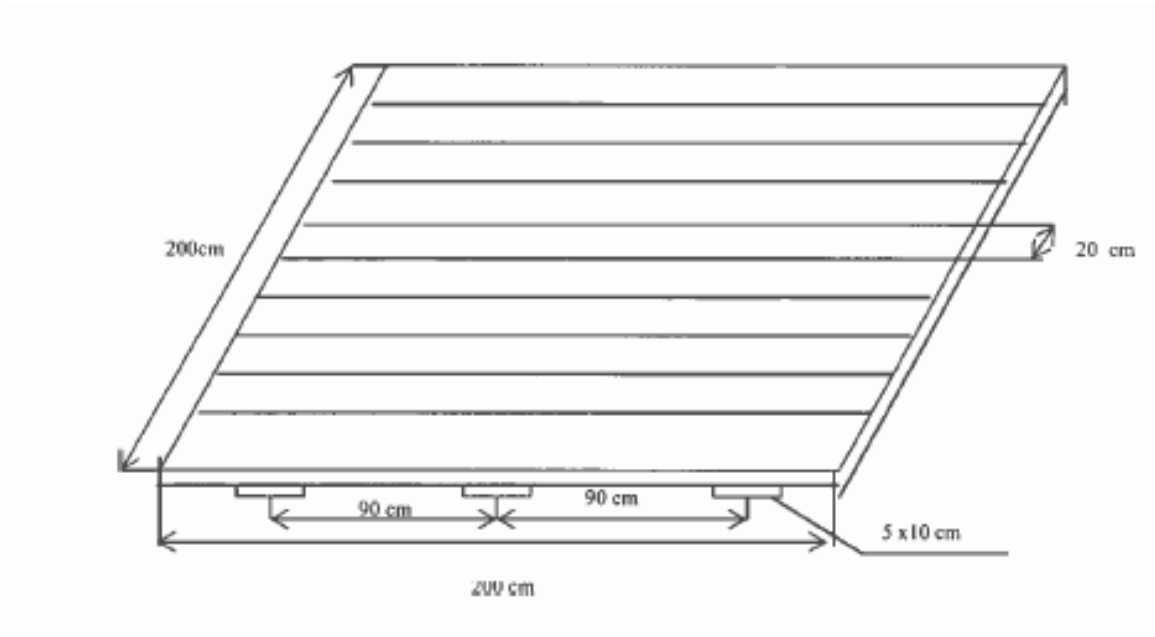

Modul de dispunere al accesoriilor pe platforma din lemn (variantă)

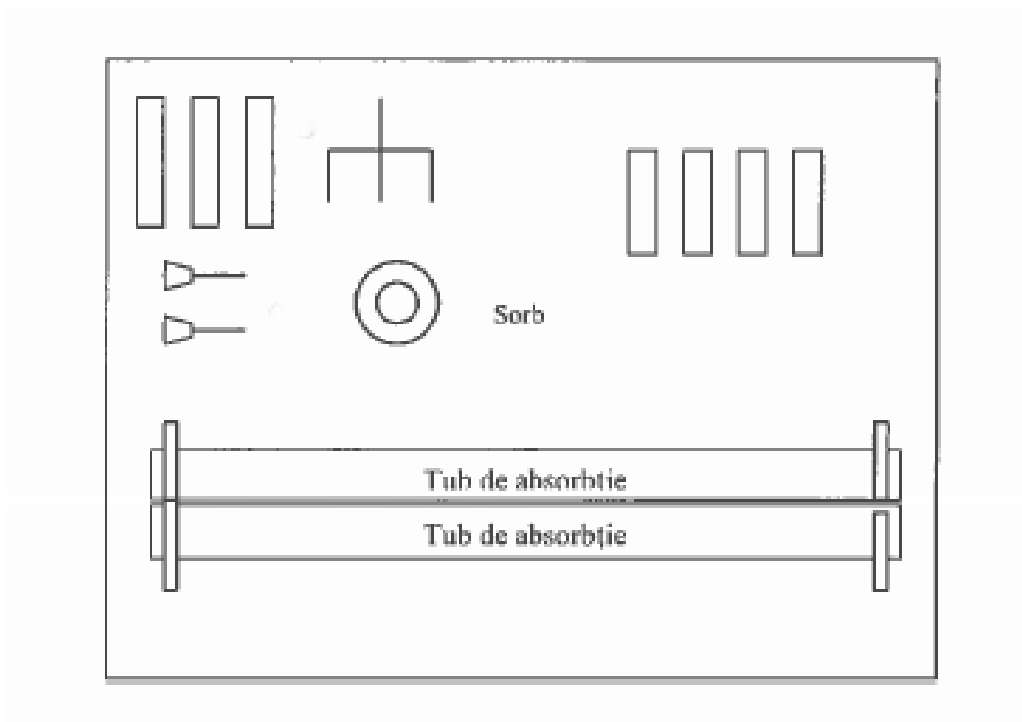

Distanțele la care se amplaseze racordurile

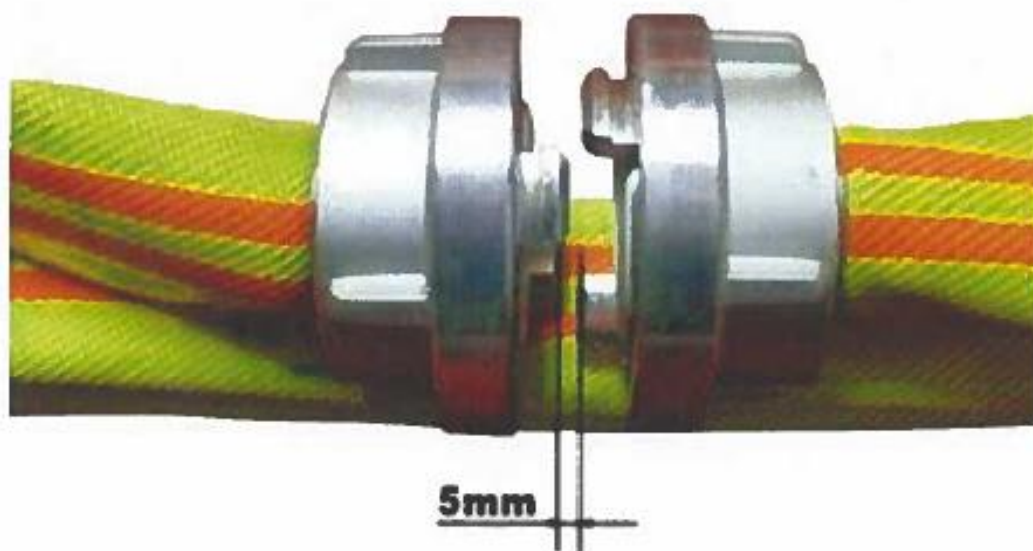

Ținta

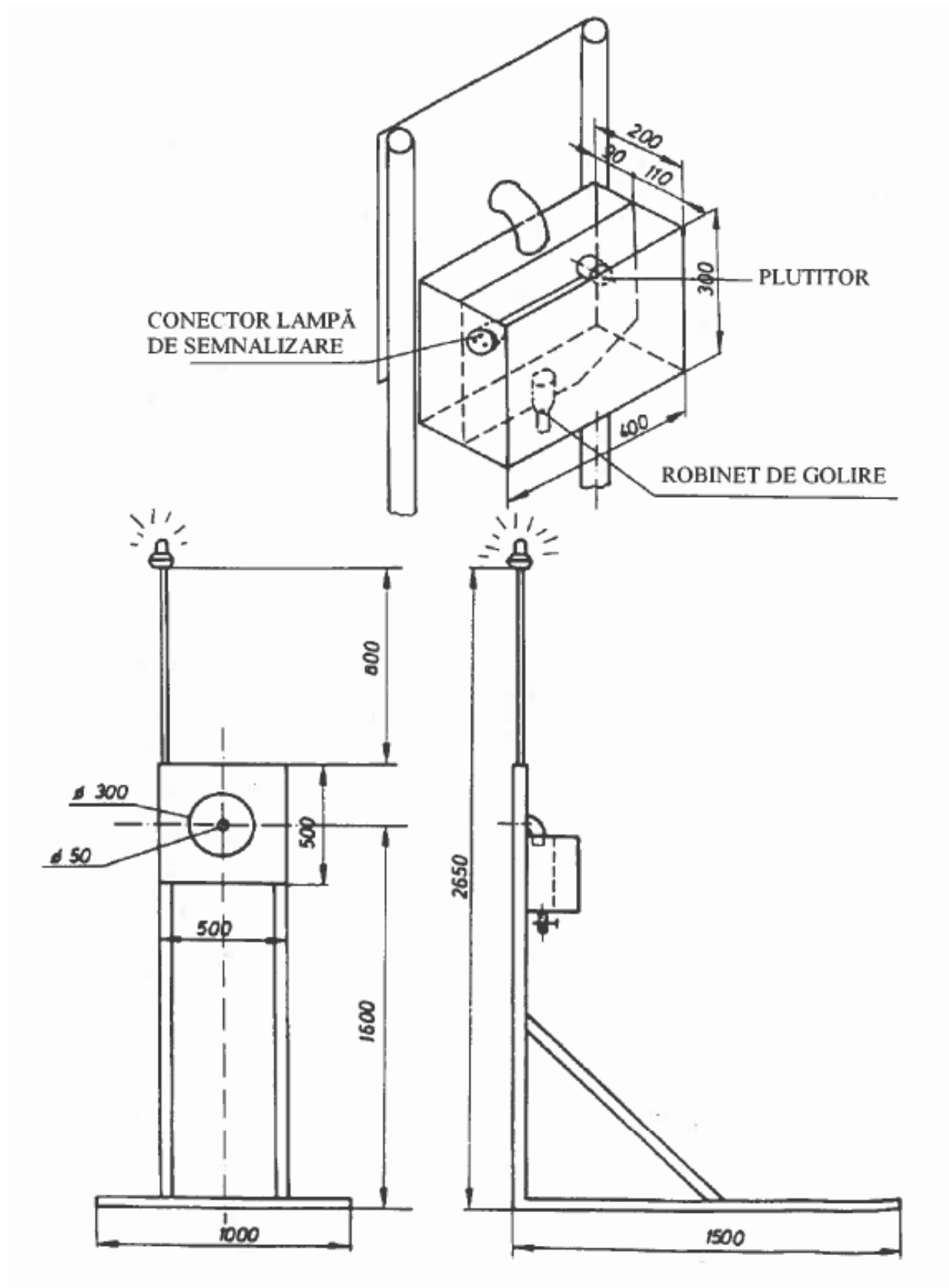

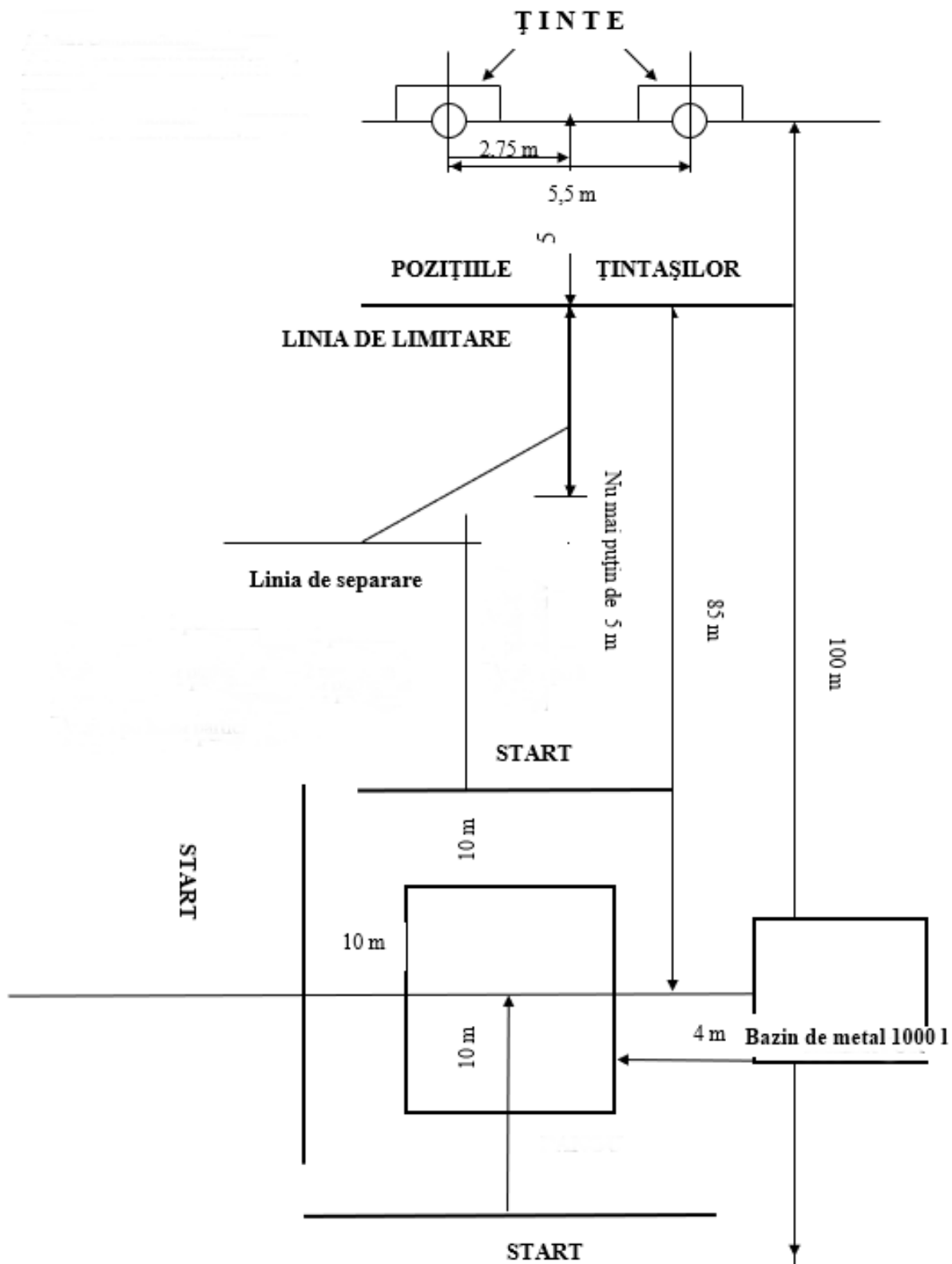

Schema desfășurării probei
„Pista cu obstacole CrossFit”

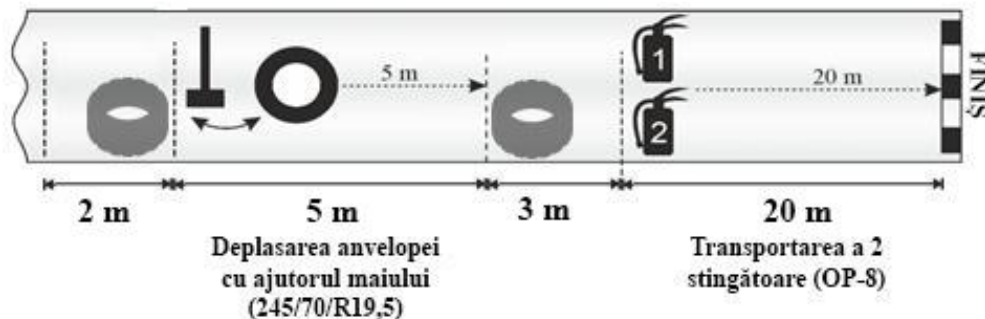
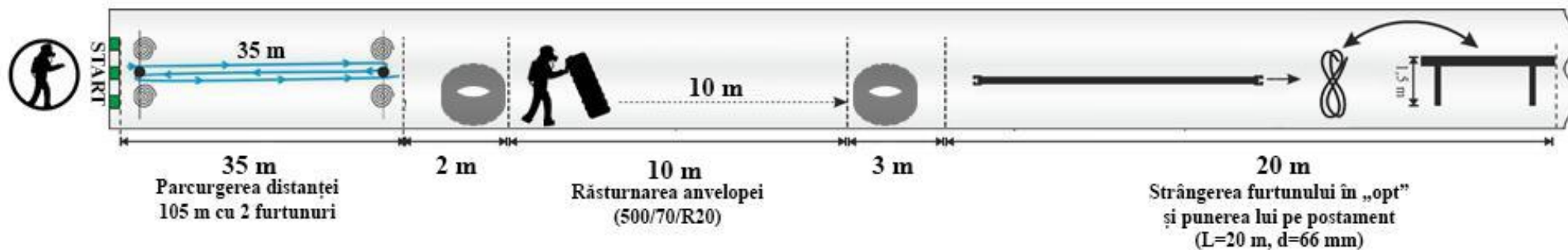

Etapa se consideră finisată în
momentul trecerii liniei indicate cu
ambele stingătoare

